



2024

**LEICHT-
FÖRDERTECHNIK**

**SCHWERLAST-
FÖRDERTECHNIK**

**EFFIZIENTES
LAGERN**

**AUTO-
MATISIERUNG**

**SONDER-
MASCHINENBAU**

KOMPONENTEN

24/7-SERVICE

**WAREHOUSE-LOGISTIC-
SYSTEM (WLS)**

**SOFTWARE-
ENTWICKLUNG**

PRODUKTKATALOG

MANUELLE & ANGETRIEBENE FÖRDERTECHNIK

IHR PARTNER FÜR FÖRDERTECHNIK



AMI – Wir bewegen IHRE Güter mit innovativen Komponenten und Modulen

AMI BRINGT BEWEGUNG IN IHREN MATERIALFLUSS MIT QUALITÄT MADE IN GERMANY ZU MEHR EFFIZIENZ

Jede Förderanlage und jedes Intralogistiksystem ist nur so gut wie die darin eingesetzten Komponenten. Dahinter steht ein Anspruch, dessen Umsetzung wir uns bei AMI zu eigen gemacht haben.

Mit den Systemkomponenten aus diesem Katalog bringen wir ein Höchstmaß an Effizienz in Ihren Materialfluss. Dafür steht AMI mit einer hohen Fertigungstiefe von 87 Prozent, höchster Produktqualität „Made in Germany“ sowie mit einem modernen Maschinenpark und gut ausgebildeten Mitarbeitern.

UNSERE KOMPONENTEN – FÜR IHREN ERFOLG

UMFANGREICHES PRODUKTSPEKTRUM BIETET
WEITE EINSATZFELDER

AMI-Komponenten und Module für die Intralogistik sind branchenübergreifend in vielzähligen Bereichen kleiner, mittelständischer sowie großer Betriebe der Industrie und des Handels im Einsatz.

Unsere Systembausteine bieten Ihnen ein umfangreiches Sortiment manueller und angetriebener Komponenten. Integriert in die jeweiligen Intralogistiksysteme werden mit AMI-Komponenten Ihre Produkte, zum Beispiel Kartons, Behälter und Getränkekästen, sicher und effizient transportiert. Mit einem ausgereiften Systemzubehör wie Stützen, Seitenführungen und Endanschlägen wird darüber hinaus der konstruktive Aufbau für nahezu jede Anwendung auf einfache und wirtschaftliche Art und Weise möglich.

Unser Katalog befindet sich im permanenten Wandel und wird stetig um Produkte erweitert.

Fragen Sie uns gerne nach unseren Produkten der Leichtfördertechnik, Schwerlastfördertechnik und Automation.

Gerne beraten wir Sie auch **persönlich**, gemeinsam mit Ihnen erarbeiten wir neue Materialflusskonzepte direkt bei Ihnen **vor Ort**.





LEICHTFÖRDERTECHNIK

INNOVATIVE LÖSUNGEN FÜR PRODUKTION UND VERSAND

Überall dort, wo es darauf ankommt, Produktionsprozesse und Versandabläufe effizient und wirtschaftlich zu gestalten, sind Komponenten und Anlagen der AMI-Leichtförderertechnik die richtige Wahl. Mit unserer Förderertechnik für leichte Güter, z. B. Behälter oder Kartonagen, lassen sich Intralogistikprozesse in nahezu **allen** Branchen optimieren. Wie alle förderer-technischen Systeme und Anlagen von AMI, basiert auch die Leichtförderertechnik auf einem ausgereiftem Baukastensystem und einer breiten Palette an standardisiertem Zubehör.

Mit einem auf die jeweiligen Anforderungen zugeschnittenen Leistungspaket sorgen die AMI-Experten sowohl bei Standardanlagen als auch bei individuellen Fördersystemen für eine fachgerechte, zügige und zielgenaue Projektrealisierung. Dabei reicht das Leistungsspektrum von der Beratung und Planung über die Konstruktion und Fertigung bis hin zur Montage und Inbetriebnahme. Für dauerhaft höchste Anlagenverfügbarkeit sorgt das umfangreiche AMI-Service- und Wartungsangebot an 365 Tagen im Jahr, rund um die Uhr.





Das Produktspektrum der AMI-Leichtförderertechnik bietet ein umfangreiches Sortiment manueller und angetriebener Komponenten sowie Subsysteme für die Gestaltung eines effizienten Materialflusses für leichte Güter. Das Portfolio reicht von manuellen Rollenbahnen über angetriebene Gurt- und Rollenförderer bis hin zu Senkrechtförderern.

Auf den folgenden Seiten finden Sie unser umfangreiches Angebot an AMI-Komponenten der Leichtförderertechnik.

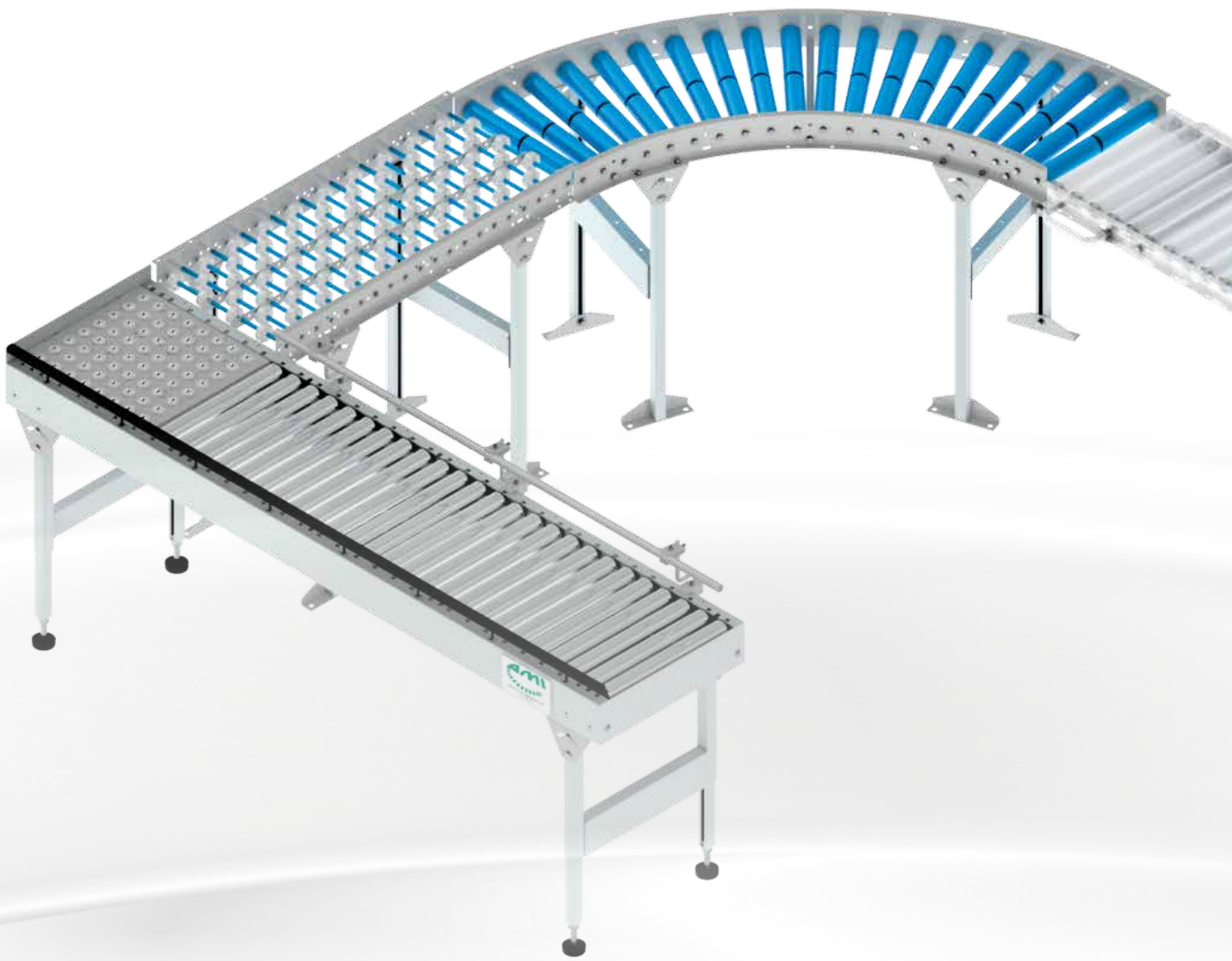

MANUELLE LEICHTFÖRDERTECHNIK

Inhaltsverzeichnis

Leichtlaufröllchenbahn	LRO 48-70	Seite 10
Leichtlaufröllchenkurve	LROK 48-70	Seite 11
Leichtlaufröllchenbahn	LRO 48-100	Seite 12
Leichtlaufröllchenkurve	LROK 48-100	Seite 13
Leichtlaufrollenbahn	LRB 20-62	Seite 14
Leichtlaufrollenkurve	LRK 20-62	Seite 15
Leichtlaufrollenbahn	LRB 30-63	Seite 16
Leichtlaufrollenkurve	LRK 30-63	Seite 17
Leichtlaufrollenbahn	LRB 50-70	Seite 18
Leichtlaufrollenkurve	LRK 50-70	Seite 19
Leichtlaufrollenbahn	LRB 50-100	Seite 20
Leichtlaufrollenkurve	LRK 50-100	Seite 21
Leichtlaufrollenbahn	LRB 50-110	Seite 22
Leichtlaufrollenkurve	LRK 50-110	Seite 23
Leichtlaufrollenbahn	LRB 50-130	Seite 24
Allseitenrollenbahn	ASRB 48-3-70 / ASRB 48-4-70	Seite 25
Kugelrollentisch	KRT 70	Seite 26
Kugelrollentisch	KRT 130	Seite 27
Zubehör		
Verbindungsmaterial		Seite 28
Seitenführungen		Seite 28
Endanschläge		Seite 29
Stützen		Seite 29



MANUELLE LEICHTFÖRDERTECHNIK

Leichtlaufröllchenbahn LRO 48-70

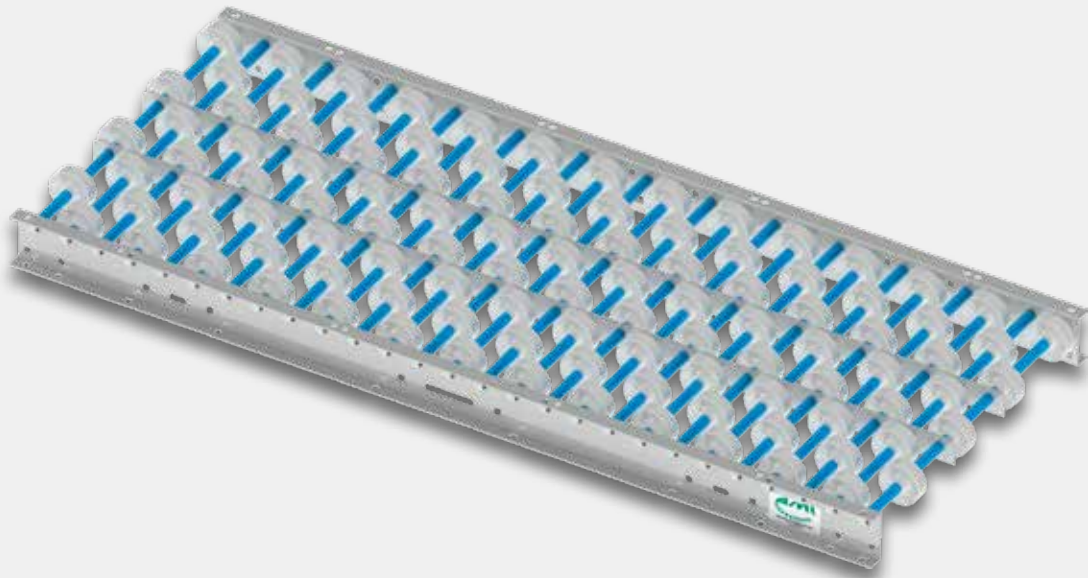

PRODUKTBESCHREIBUNG

Die Leichtlaufröllchenbahn LRO 48-70 dient zum schwerkraftgetriebenen Transport von Stückgütern mittels Gefälle, und findet ihren Anwendungsbereich meist in der manuellen Kommissionierung.

TECHNISCHE DATEN

Traglast (max.)	PVC-Röllchen 75 kg/m ¹⁾	Stahl-Röllchen 100 kg/m ¹⁾
Erforderliches Gefälle	2 bis 5 %, je nach Beschaffenheit und Gewicht des Förderguts	
Umgebungstemperatur	+ 5 bis + 40 °C	

ALLGEMEIN

Einspannlänge	300 bis 450 mm (in 50 mm Schritten) ²⁾	300 bis 800 mm (in 50 mm Schritten) ²⁾
Rollenteilung	37,5 / 50 mm	62,5 / 75 / 100 / 125 / 150 / 200 mm
Mögliche Rollenbahnlänge	Jedes Vielfache (mind. 2 x) der Rollenteilung bis max. 3.000 mm ²⁾	

TRAGROLLE

Rollenart	Leichtlaufröllchen mit gelagerter Achse
Rollendurchmesser	48 mm
Rollenmaterial	Stahl verzinkt, PVC

AUFBAU

U-Profilrahmen	20 x 60 x 20 mm, Stahl verzinkt ³⁾ , Profilhöhe 60 mm, Rollenoberkante steht 9 mm über U-Profilrahmen
----------------	--

1) Flächenlast: Richtwerte bei Einspannlänge 300 mm, Stützweite 1.500 mm und Rollenteilung 62,5 mm
2) andere Längen auf Anfrage
3) andere Materialien auf Anfrage

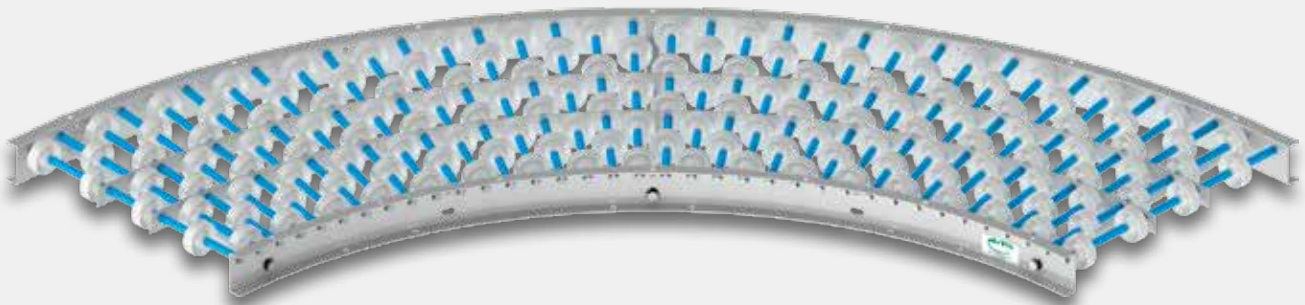

PRODUKTBESCHREIBUNG

Die Leichtlaufröllchenkurve LROK 48-70 ist die perfekte Ergänzung zu unserer Leichtlaufröllchenbahn LRO 48-70.

TECHNISCHE DATEN

Traglast (max.)	PVC-Röllchen 75 kg/m ¹⁾	Stahl-Röllchen 100 kg/m ¹⁾
Erforderliches Gefälle	2 bis 5 %, je nach Beschaffenheit und Gewicht des Förderguts	
Umgebungstemperatur	+ 5 bis + 40 °C	

ALLGEMEIN

Einspannlänge	300 bis 450 mm (in 50 mm Schritten) ²⁾	300 bis 800 mm (in 50 mm Schritten) ²⁾
Innenradius	800 mm	
Rollenteilung	37,5 / 50 mm	62,5 mm
Mögliche Winkel	30 / 45 / 60 / 90 Grad ²⁾	

TRAGROLLE

Rollenart	Leichtlaufröllchen mit gelagerter Achse
Rollendurchmesser	48 mm
Rollenmaterial	Stahl verzinkt, PVC

AUFBAU

U-Profilrahmen	20 x 60 x 20 mm, Stahl verzinkt ³⁾ , Profilhöhe 60 mm, Rollenoberkante steht 9 mm über U-Profilrahmen
----------------	--

1) Flächenlast: Richtwerte bei Einspannlänge 300 mm, 2 Stützen und Rollenteilung 62,5 mm

2) andere Längen / Winkel auf Anfrage

3) andere Materialien auf Anfrage

MANUELLE LEICHTFÖRDERTECHNIK

Leichtlaufröllchenbahn LRO 48-100

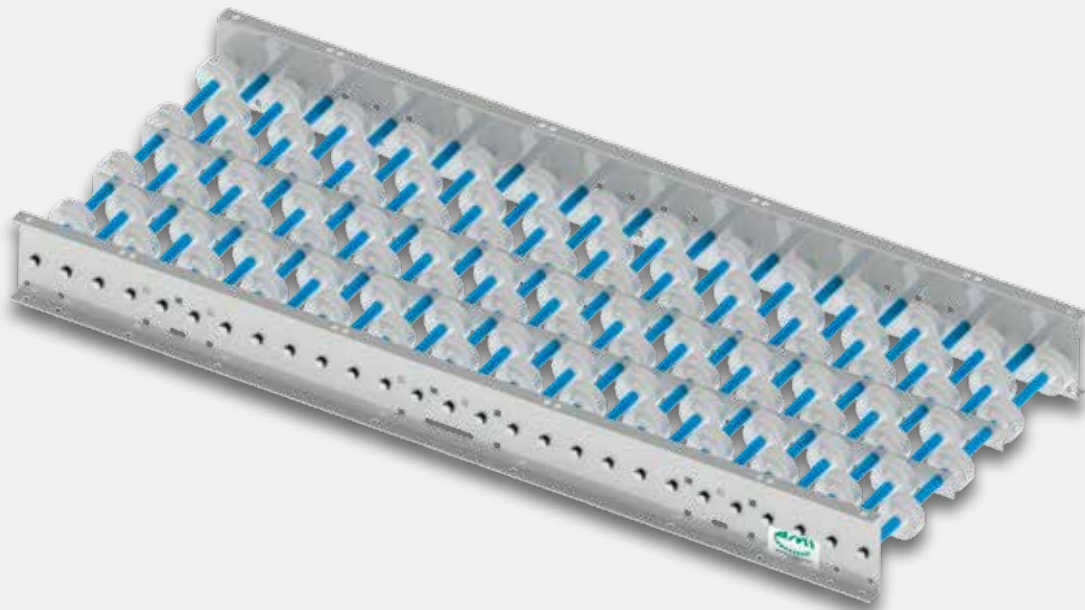

PRODUKTBESCHREIBUNG

Die Leichtlaufröllchenbahn LRO 48-100 dient zum schwerkraftgetriebenen Transport von Stückgütern mittels Gefälle, und findet ihren Anwendungsbereich meist in der manuellen Kommissionierung.

TECHNISCHE DATEN

Traglast (max.)	PVC-Röllchen 75 kg/m ¹⁾	Stahl-Röllchen 100 kg/m ¹⁾
Erforderliches Gefälle	2 bis 5 %, je nach Beschaffenheit und Gewicht des Förderguts	
Umgebungstemperatur	+ 5 bis + 40 °C	

ALLGEMEIN

Einspannlänge	300 bis 450 mm (in 50 mm Schritten) ²⁾	300 bis 800 mm (in 50 mm Schritten) ²⁾
Rollenteilung	37,5 / 50 mm	62,5 / 75 / 100 / 125 / 150 / 200 mm
Mögliche Rollenbahnlänge	Jedes Vielfache (mind. 2 x) der Rollenteilung bis max. 3.000 mm ²⁾	

TRAGROLLE

Rollenart	Leichtlaufröllchen mit gelagerter Achse
Rollendurchmesser	48 mm
Rollenmaterial	Stahl verzinkt, PVC

AUFBAU

U-Profilrahmen	20 x 100 x 20 mm, Stahl verzinkt ³⁾ , Profilhöhe 100 mm, Rollenoberkante steht 31 mm unter U-Profilrahmen
----------------	--

1) Flächenlast: Richtwerte bei Einspannlänge 300 mm, Stützweite 1.500 mm und Rollenteilung 62,5 mm
2) andere Längen auf Anfrage
3) andere Materialien auf Anfrage

MANUELLE LEICHTFÖRDERTECHNIK

Leichtlaufröllchenkurve LROK 48-100

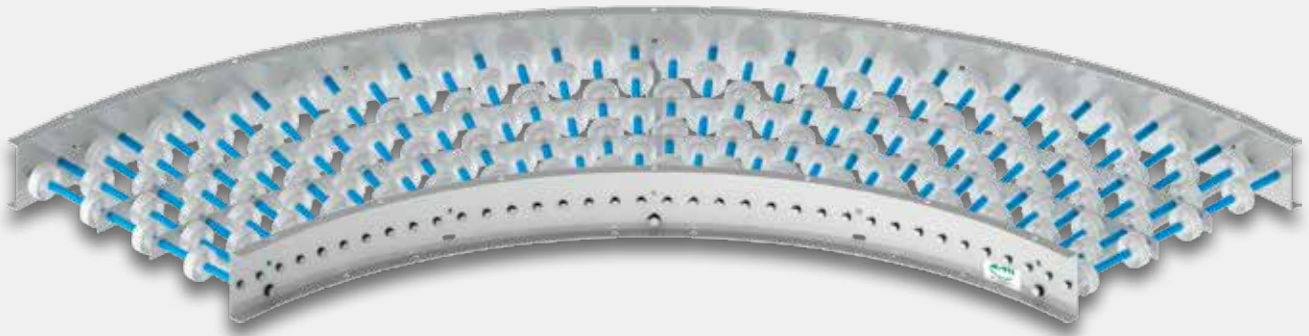

PRODUKTBESCHREIBUNG

Die Leichtlaufröllchenkurve LROK 48-100 ist die perfekte Ergänzung zu unserer Leichtlaufröllchenbahn LRO 48-100.

TECHNISCHE DATEN

Traglast (max.)	PVC-Röllchen 75 kg/m ¹⁾	Stahl-Röllchen 100 kg/m ¹⁾
Erforderliches Gefälle	2 bis 5 %, je nach Beschaffenheit und Gewicht des Förderguts	
Umgebungstemperatur	+ 5 bis + 40 °C	

ALLGEMEIN

Einspannlänge	300 bis 450 mm (in 50 mm Schritten) ²⁾	300 bis 800 mm (in 50 mm Schritten) ²⁾
Innenradius	800 mm	
Rollenteilung	37,5 / 50 mm	62,5 mm
Mögliche Winkel	30 / 45 / 60 / 90 Grad ²⁾	

TRAGROLLE

Rollenart	Leichtlaufröllchen mit gelagerter Achse
Rollendurchmesser	48 mm
Rollenmaterial	Stahl verzinkt, PVC

AUFBAU

U-Profilrahmen	20 x 100 x 20 mm, Stahl verzinkt ³⁾ , Profilhöhe 100 mm, Rollenoberkante steht 31 mm unter U-Profilrahmen
----------------	--

1) Flächenlast: Richtwerte bei Einspannlänge 300 mm, 2 Stützen und Rollenteilung 62,5 mm

2) andere Längen / Winkel auf Anfrage

3) andere Materialien auf Anfrage

MANUELLE LEICHTFÖRDERTECHNIK

Leichtlaufrollenbahn LRB 20-62

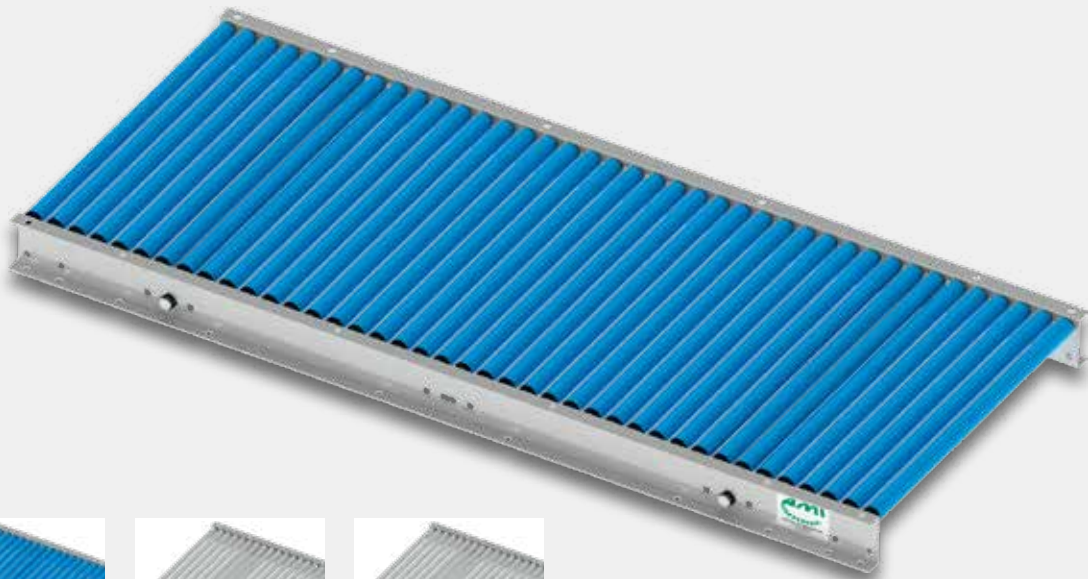

PVC-Tragrollen



Stahl-Tragrollen



Alu-Tragrollen

PRODUKTBESCHREIBUNG

Die Leichtlaufrollenbahn LRB 20-62 dient zum schwerkraftgetriebenen Transport von Stückgütern mittels Gefälle, und findet ihren Anwendungsbereich meist in der manuellen Kommissionierung.

TECHNISCHE DATEN

Traglast (max.)	PVC-Tragrollen 30 kg/m ¹⁾	Stahl-Tragrollen 60 kg/m ¹⁾	Alu-Tragrollen 60 kg/m ¹⁾
Erforderliches Gefälle	2 bis 5 %, je nach Beschaffenheit und Gewicht des Förderguts		
Umgebungstemperatur	+ 5 bis + 40 °C		

ALLGEMEIN

Einspannlänge	200 bis 500 mm (in 50 mm Schritten) ²⁾
Rollenteilung	25 mm
Mögliche Rollenbahnlänge	Jedes Vielfache (mind. 2 x) der Rollenteilung bis max. 3.000 mm ²⁾

TRAGROLLE

Rollenart	Leichtlaufrolle mit Kunststofftragrollenlager
Rollendurchmesser	20 mm
Rollenmaterial	Stahl verzinkt, PVC, Aluminium ³⁾

AUFBAU

U-Profilrahmen	20 x 60 x 20 mm, Stahl verzinkt ³⁾ , Profilhöhe 60 mm, Rollenoberkante steht 1,5 mm über U-Profilrahmen
----------------	--

1) Flächenlast: Richtwerte bei Einspannlänge 300 mm, Stützweite 1.500 mm und Rollenteilung 25 mm
2) andere Längen auf Anfrage
3) andere Materialien auf Anfrage

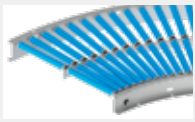
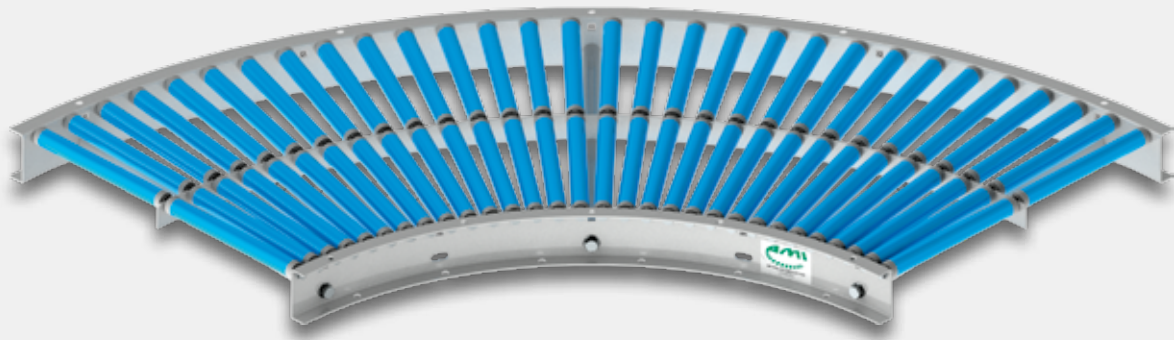

PVC-Tragrollen



Stahl-Tragrollen



Alu-Tragrollen

PRODUKTBESCHREIBUNG

Die Leichtlaufrollenkurve LRK 20-62 ist die perfekte Ergänzung zu unserer Leichtlaufrollenbahn LRB 20-62.

TECHNISCHE DATEN

Traglast (max.)	PVC-Tragrollen 30 kg/m ¹⁾	Stahl-Tragrollen 60 kg/m ¹⁾	Alu-Tragrollen 60 kg/m ¹⁾
Erforderliches Gefälle	2 bis 5 %, je nach Beschaffenheit und Gewicht des Förderguts		
Umgebungstemperatur	+ 5 bis + 40 °C		

ALLGEMEIN

Einspannlänge	200 bis 500 mm (in 50 mm Schritten) ²⁾
Innenradius	450 / 800 mm
Rollenteilung	25 mm
Mögliche Winkel	30 / 45 / 60 / 90 Grad ²⁾

TRAGROLLE

Rollenart	Leichtlaufrolle mit Kunststofftragrollenlager
Rollendurchmesser	20 mm
Rollenmaterial	Stahl verzinkt, PVC, Aluminium ³⁾

AUFBAU

U-Profilrahmen	20 x 60 x 20 mm, Stahl verzinkt ³⁾ , Profilhöhe 60 mm, Rollenoberkante steht 1,5 mm über U-Profilrahmen
----------------	--

1) Flächenlast: Richtwerte bei Einspannlänge 300 mm, 2 Stützen und Rollenteilung 25 mm

2) andere Längen / Winkel auf Anfrage

3) andere Materialien auf Anfrage

MANUELLE LEICHTFÖRDERTECHNIK

Leichtlaufrollenbahn LRB 30-63

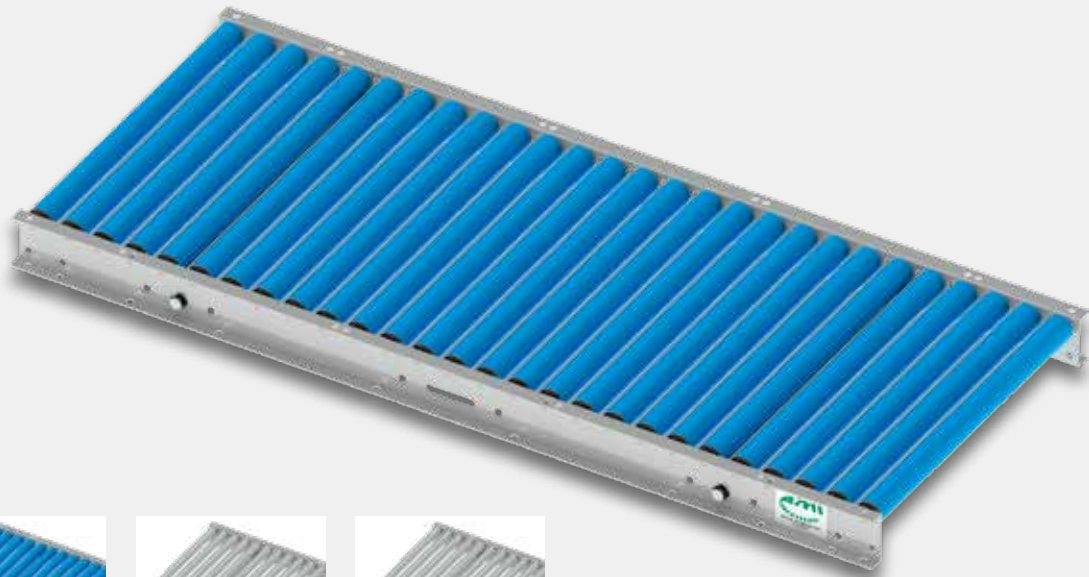

PVC-Tragrollen



Stahl-Tragrollen



Alu-Tragrollen

PRODUKTBESCHREIBUNG

Die Leichtlaufrollenbahn LRB 30-63 dient zum schwerkraftgetriebenen Transport von Stückgütern mittels Gefälle, und findet ihren Anwendungsbereich meist in der manuellen Kommissionierung.

TECHNISCHE DATEN

Traglast (max.)	PVC-Tragrollen 40 kg/m ¹⁾	Stahl-Tragrollen 75 kg/m ¹⁾	Alu-Tragrollen 75 kg/m ¹⁾
Erforderliches Gefälle	2 bis 5 %, je nach Beschaffenheit und Gewicht des Förderguts		
Umgebungstemperatur	+ 5 bis + 40 °C		

ALLGEMEIN

Einspannlänge	200 bis 600 mm (in 50 mm Schritten) ²⁾
Rollenteilung	37,5 mm
Mögliche Rollenbahnlänge	Jedes Vielfache (mind. 2 x) der Rollenteilung bis max. 3.000 mm ²⁾

TRAGROLLE

Rollenart	Leichtlaufrolle mit Kunststofftragrollenlager
Rollendurchmesser	30 mm
Rollenmaterial	Stahl verzinkt, PVC, Aluminium ³⁾

AUFBAU

U-Profilrahmen	20 x 60 x 20 mm, Stahl verzinkt ³⁾ , Profilhöhe 60 mm, Rollenoberkante steht 3 mm über U-Profilrahmen
----------------	--

1) Flächenlast: Richtwerte bei Einspannlänge 300 mm, Stützweite 1.500 mm und Rollenteilung 37,5 mm

2) andere Längen auf Anfrage

3) andere Materialien auf Anfrage

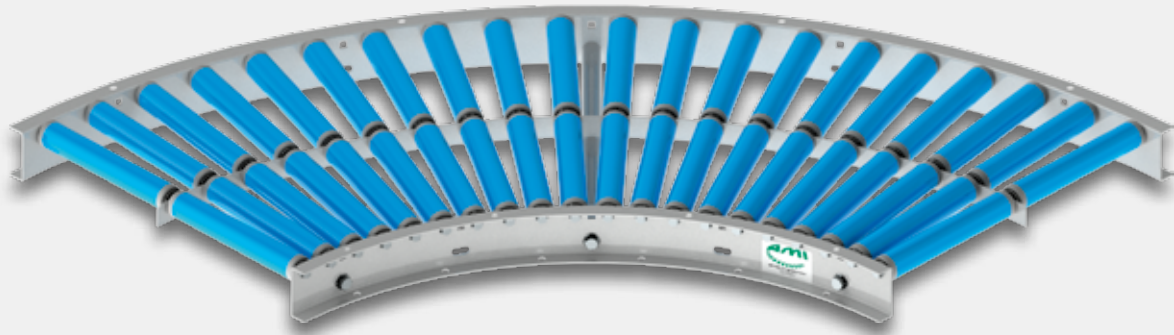

PVC-Tragrollen



Stahl-Tragrollen



Alu-Tragrollen

PRODUKTBESCHREIBUNG

Die Leichtlaufrollenkurve LRK 30-63 ist die perfekte Ergänzung zu unserer Leichtlaufrollenbahn LRB 30-63.

TECHNISCHE DATEN

Traglast (max.)	PVC-Tragrollen 40 kg/m ¹⁾	Stahl-Tragrollen 75 kg/m ¹⁾	Alu-Tragrollen 75 kg/m ¹⁾
Erforderliches Gefälle	2 bis 5 %, je nach Beschaffenheit und Gewicht des Förderguts		
Umgebungstemperatur	+ 5 bis + 40 °C		

ALLGEMEIN

Einspannlänge	200 bis 600 mm (in 50 mm Schritten) ²⁾
Innenradius	450 / 800 mm
Rollenteilung	37,5 mm
Mögliche Winkel	30 / 45 / 60 / 90 Grad ²⁾

TRAGROLLE

Rollenart	Leichtlaufrolle mit Kunststofftragrollenlager
Rollendurchmesser	30 mm
Rollenmaterial	Stahl verzinkt, PVC, Aluminium ³⁾

AUFBAU

U-Profilrahmen	20 x 60 x 20 mm, Stahl verzinkt ³⁾ , Profilhöhe 60 mm, Rollenoberkante steht 3 mm über U-Profilrahmen
----------------	--

1) Flächenlast: Richtwerte bei Einspannlänge 300 mm, 2 Stützen und Rollenteilung 37,5 mm

2) andere Längen / Winkel auf Anfrage

3) andere Materialien auf Anfrage

MANUELLE LEICHTFÖRDERTECHNIK

Leichtlaufrollenbahn LRB 50-70



PVC-Tragrollen



Stahl-Tragrollen



Alu-Tragrollen

PRODUKTBESCHREIBUNG

Die Leichtlaufrollenbahn LRB 50-70 dient zum schwerkraftgetriebenen Transport von Stückgütern mittels Gefälle, und findet ihren Anwendungsbereich meist in der manuellen Kommissionierung.

TECHNISCHE DATEN

Traglast (max.)	PVC-Tragrollen 75 kg/m ¹⁾	Stahl-Tragrollen 120 kg/m ¹⁾	Alu-Tragrollen 120 kg/m ¹⁾
Erforderliches Gefälle	2 bis 5 %, je nach Beschaffenheit und Gewicht des Förderguts		
Umgebungstemperatur	+ 5 bis + 40 °C		

ALLGEMEIN

Einspannlänge	200 bis 800 mm (in 50 mm Schritten); bei Rolle PVC / Aluminium ²⁾	200 bis 1.200 mm (in 50 mm Schritten); bei Rolle Stahl verzinkt ²⁾
Rollenteilung	62,5 / 75 / 100 / 125 / 150 / 200 mm	
Mögliche Rollenbahnlänge	Jedes Vielfache (mind. 2 x) der Rollenteilung bis max. 3.000 mm ²⁾	

TRAGROLLE

Rollenart	Leichtlaufrolle mit Kunststofftragrollenlager
Rollendurchmesser	50 mm
Rollenmaterial	Stahl verzinkt, PVC, Aluminium ³⁾

AUFBAU

U-Profilrahmen	20 x 60 x 20 mm, Stahl verzinkt ³⁾ , Profilhöhe 60 mm, Rollenoberkante steht 10 mm über U-Profilrahmen
----------------	--

1) Flächenlast: Richtwerte bei Einspannlänge 300 mm, Stützweite 1.500 mm und Rollenteilung 62,5 mm
2) andere Längen auf Anfrage
3) andere Materialien auf Anfrage



PVC-Tragrollen



Alu-Tragrollen



Stahl-Tragrollen

PRODUKTBESCHREIBUNG

Die Leichtlaufrollenkurve LRK 50-70 ist die perfekte Ergänzung zu unserer Leichtlaufrollenbahn LRB 50-70.

TECHNISCHE DATEN

Traglast (max.)	PVC-Tragrollen 75 kg/m ¹⁾	Stahl-Tragrollen 120 kg/m ¹⁾	Alu-Tragrollen 120 kg/m ¹⁾
Erforderliches Gefälle	2 bis 5 %, je nach Beschaffenheit und Gewicht des Förderguts		
Umgebungstemperatur	+ 5 bis + 40 °C		

ALLGEMEIN

Einspannlänge	200 bis 800 mm (in 50 mm Schritten); bei Rolle PVC / Aluminium ²⁾	200 bis 1.200 mm (in 50 mm Schritten); bei Rolle Stahl verzinkt ²⁾
Innenradius	450 mm	800 mm
Rollenteilung	39 mm	62,5 mm
Mögliche Winkel	30 / 45 / 60 / 90 Grad ²⁾	

TRAGROLLE

Rollenart	Leichtlaufrolle mit Kunststofftragrollenlager
Rollendurchmesser	50 mm
Rollenmaterial	Stahl verzinkt, PVC, Aluminium ³⁾

AUFBAU

U-Profilrahmen	20 x 60 x 20 mm, Stahl verzinkt ³⁾ , Profilhöhe 60 mm, Rollenoberkante steht 10 mm über U-Profilrahmen
----------------	--

1) Flächenlast: Richtwerte bei Einspannlänge 300 mm, 2 Stützen und Rollenteilung 62,5 mm

2) andere Längen / Winkel auf Anfrage

3) andere Materialien auf Anfrage

MANUELLE LEICHTFÖRDERTECHNIK

Leichtlaufrollenbahn LRB 50-100



PVC-Tragrollen



Stahl-Tragrollen



Alu-Tragrollen

PRODUKTBESCHREIBUNG

Die Leichtlaufrollenbahn LRB 50-100 dient zum schwerkraftgetriebenen Transport von Stückgütern mittels Gefälle, und findet ihren Anwendungsbereich meist in der manuellen Kommissionierung.

TECHNISCHE DATEN

Traglast (max.)	PVC-Tragrollen 75 kg/m ¹⁾	Stahl-Tragrollen 120 kg/m ¹⁾	Alu-Tragrollen 120 kg/m ¹⁾
Erforderliches Gefälle	2 bis 5 %, je nach Beschaffenheit und Gewicht des Förderguts		
Umgebungstemperatur	+ 5 bis + 40 °C		

ALLGEMEIN

Einspannlänge	200 bis 800 mm (in 50 mm Schritten); bei Rolle PVC / Aluminium ²⁾	200 bis 1.200 mm (in 50 mm Schritten); bei Rolle Stahl verzinkt ²⁾
Rollenteilung	62,5 / 75 / 100 / 125 / 150 / 200 mm	
Mögliche Rollenbahnlänge	Jedes Vielfache (mind. 2 x) der Rollenteilung bis max. 3.000 mm ²⁾	

TRAGROLLE

Rollenart	Leichtlaufrolle mit Kunststofftragrollenlager
Rollendurchmesser	50 mm
Rollenmaterial	Stahl verzinkt, PVC, Aluminium ³⁾

AUFBAU

U-Profilrahmen	20 x 100 x 20 mm, Stahl verzinkt ³⁾ , Profilhöhe 100 mm, Rollenoberkante steht 30 mm unter U-Profilrahmen
----------------	--

1) Flächenlast: Richtwerte bei Einspannlänge 300 mm, Stützweite 1.500 mm und Rollenteilung 62,5 mm
2) andere Längen auf Anfrage
3) andere Materialien auf Anfrage



PVC-Tragrollen



Alu-Tragrollen



Stahl-Tragrollen

PRODUKTBESCHREIBUNG

Die Leichtlaufrollenkurve LRK 50-100 ist die perfekte Ergänzung zu unserer Leichtlaufrollenbahn LRB 50-100.

TECHNISCHE DATEN

Traglast (max.)	PVC-Tragrollen 75 kg/m ¹⁾	Stahl-Tragrollen 120 kg/m ¹⁾	Alu-Tragrollen 120 kg/m ¹⁾
Erforderliches Gefälle	2 bis 5 %, je nach Beschaffenheit und Gewicht des Förderguts		
Umgebungstemperatur	+ 5 bis + 40 °C		

ALLGEMEIN

Einspannlänge	200 bis 800 mm (in 50 mm Schritten); bei Rolle PVC / Aluminium ²⁾	200 bis 1.200 mm (in 50 mm Schritten); bei Rolle Stahl verzinkt ²⁾
Innenradius	450 mm	800 mm
Rollenteilung	39 mm	62,5 mm
Mögliche Winkel	30 / 45 / 60 / 90 Grad ²⁾	

TRAGROLLE

Rollenart	Leichtlaufrolle mit Kunststofftragrollenlager
Rollendurchmesser	50 mm
Rollenmaterial	Stahl verzinkt, PVC, Aluminium ³⁾

AUFBAU

U-Profilrahmen	20 x 100 x 20 mm, Stahl verzinkt ³⁾ , Profilhöhe 100 mm, Rollenoberkante steht 30 mm unter U-Profilrahmen
----------------	---

1) Flächenlast: Richtwerte bei Einspannlänge 300 mm, 2 Stützen und Rollenteilung 62,5 mm

2) andere Längen / Winkel auf Anfrage

3) andere Materialien auf Anfrage

MANUELLE LEICHTFÖRDERTECHNIK

Leichtlaufrollenbahn LRB 50-110

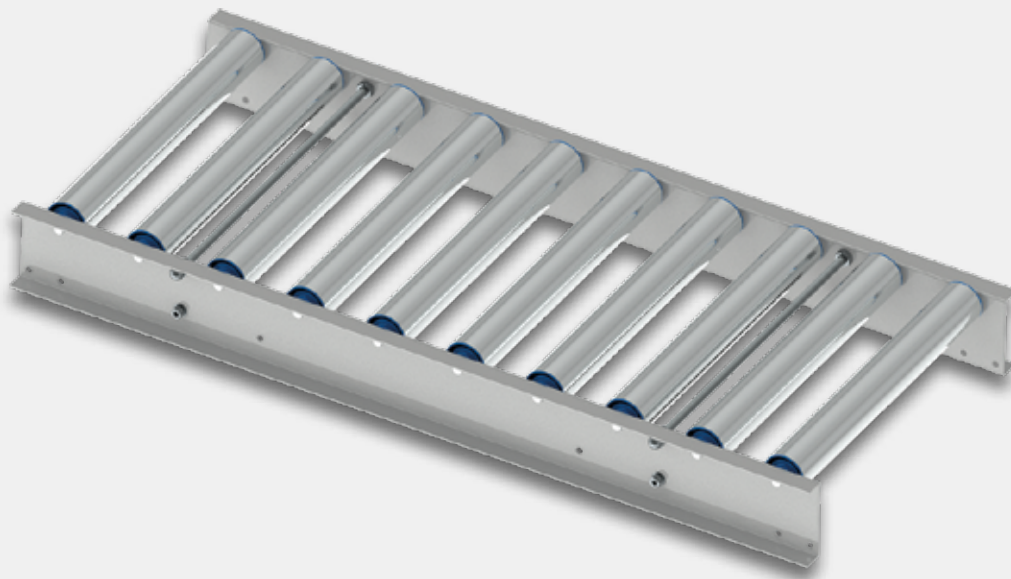

PRODUKTBESCHREIBUNG

Die Leichtlaufrollenbahn LRB 50-110 dient zum schwerkraftgetriebenen Transport von Stückgütern mittels Gefälle, und findet ihren Anwendungsbereich meist in der manuellen Kommissionierung.

TECHNISCHE DATEN

Traglast (max.)	200 kg/m ¹⁾
Erforderliches Gefälle	2 bis 5 %, je nach Beschaffenheit und Gewicht des Förderguts
Umgebungstemperatur	+ 5 bis + 40 °C

ALLGEMEIN

Einspannlänge	300 bis 900 mm (in 100 mm Schritten) ²⁾
Rollenteilung	62,5 / 100 / 125 / 200 mm
Mögliche Rollenbahnlänge	Jedes Vielfache (mind. 2 x) der Rollenteilung bis max. 3.000 mm ²⁾

TRAGROLLE

Rollenart	Tragrolle mit Stahlkugellager und Ø12 mm Federachse
Rollendurchmesser	50 mm
Rollenmaterial	Stahl verzinkt

AUFBAU

U-Profilrahmen	25 x 100 x 25 mm, Stahl verzinkt, Profilhöhe 100 mm, Rollenoberkante steht 10 mm über U-Profilrahmen
----------------	--

1) Flächenlast: Richtwerte bei Einspannlänge 300 mm, Stützweite 1.500 mm und Rollenteilung 62,5 mm
2) andere Längen auf Anfrage



PRODUKTBESCHREIBUNG

Die Leichtlaufrollenkurve LRK 50-110 ist die perfekte Ergänzung zu unserer Leichtlaufrollenbahn LRB 50-110.

TECHNISCHE DATEN

Traglast (max.)	200 kg/m ¹⁾
Erforderliches Gefälle	2 bis 5 %, je nach Beschaffenheit und Gewicht des Förderguts
Umgebungstemperatur	+ 5 bis + 40 °C

ALLGEMEIN

Einspannlänge	300 bis 900 mm (in 100 mm Schritten) ²⁾
Innenradius	800 mm
Rollenteilung	62,5 mm
Mögliche Winkel	30 / 45 / 60 / 90 Grad ²⁾

TRAGROLLE

Rollenart	Tragrolle mit Stahlkugellager und Ø12 mm Federachse
Rollendurchmesser	50 mm
Rollenmaterial	Stahl verzinkt

AUFBAU

U-Profilrahmen	25 x 100 x 25 mm, Stahl verzinkt, Profilhöhe 100 mm, Rollenoberkante steht 10 mm über U-Profilrahmen
----------------	--

1) Flächenlast: Richtwerte bei Einspannlänge 300 mm, 2 Stützen und Rollenteilung 62,5 mm
2) andere Längen / Winkel auf Anfrage

MANUELLE LEICHTFÖRDERTECHNIK

Leichtlaufrollenbahn LRB 50-130



PVC-Tragrollen



Stahl-Tragrollen



Alu-Tragrollen

PRODUKTBESCHREIBUNG

Die Leichtlaufrollenbahn LRB 50-130 dient zum schwerkraftgetriebenen Transport von Stückgütern mittels Gefälle, und findet ihren Anwendungsbereich meist in der manuellen Kommissionierung. Sie ist nahtlos in alle Umgebungen integrierbar, und durch das AMI-Baukastensystem ist eine schnelle und kostengünstige Aufrüstung zum angetriebenen und sogar staudrucklosen Rollenförderer möglich. Das umfangreiche AMI-Systemzubehör wie z. B. Riemenhubumsetzer, Drehausschleuser oder Schwertsperren ermöglicht eine individuelle Anpassung an Ihre Anforderungen.

TECHNISCHE DATEN

Traglast (max.)	PVC-Tragrollen 75 kg/m ¹⁾	Stahl-Tragrollen 120 kg/m ¹⁾	Alu-Tragrollen 120 kg/m ¹⁾
Erforderliches Gefälle	2 bis 5 %, je nach Beschaffenheit und Gewicht des Förderguts		
Umgebungstemperatur	+ 5 bis + 40 °C		

ALLGEMEIN

Einspannlänge	100 bis 1.200 mm (in 50 mm Schritten) ²⁾
Rollenteilung	62,5 / 125 / 187,5 / 250 mm
Mögliche Rollenbahnlänge	Jedes Vielfache (mind. 2 x) der Rollenteilung bis max. 3.000 mm ²⁾

TRAGROLLE

Rollenart	Leichtlaufrolle mit Kunststofftragrollenlager
Rollendurchmesser	50 mm
Rollenmaterial	Stahl verzinkt, PVC, Aluminium ³⁾
Ausführung	Die Rollen können als Leichtlaufrollen oder als verstärkte Variante, zum späteren Umrüsten auf einen angetriebenen Rollenförderer, geliefert werden

AUFBAU

C-Profilrahmen	36 x 120 x 36 mm, Stahl ³⁾ , pulverbeschichtet mit Standard-RAL-Ton, Profilhöhe 120 mm, Rollenoberkante steht 10 mm über C-Profilrahmen
----------------	--

1) Flächenlast: Richtwerte bei Einspannlänge 300 mm, Stützweite 1.500 mm und Rollenteilung 62,5 mm

2) andere Längen auf Anfrage

3) andere Materialien auf Anfrage

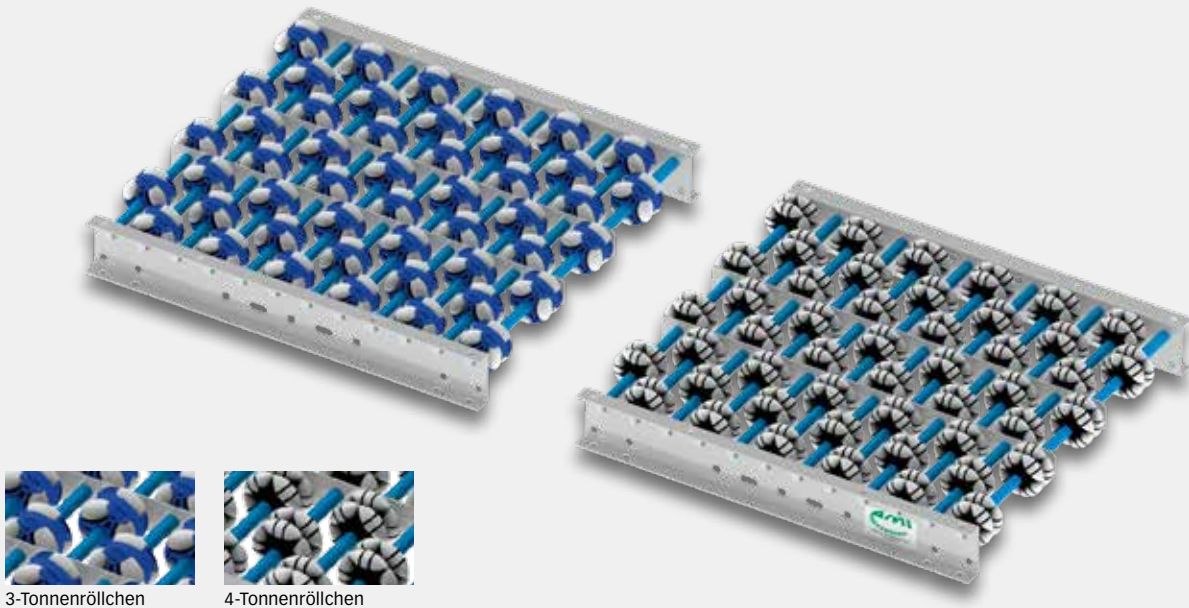

3-Tonnenröllchen

4-Tonnenröllchen

PRODUKTBESCHREIBUNG

Die Allseitenrollenbahnen ASRB 48-3-70 und ASRB 48-4-70 können in vorhandene Rollenbahnsysteme integriert werden, und finden ihre Verwendung z. B. im Einsatz an Arbeits- und Kommissionierstationen. So können Produkte mit festem Boden sehr einfach durch manuelle Einwirkung in ihrer Förderrichtung flexibel verändert werden.

TECHNISCHE DATEN

Traglast (max.)	3-Tonnenröllchen / 75 kg/m ¹⁾	4-Tonnenröllchen / 75 kg/m ¹⁾
Umgebungstemperatur	+ 5 bis + 40 °C	

ALLGEMEIN

Rollenteilung	62,5 / 75 / 100 / 125 / 150 / 200 mm	37,5 / 50 mm
Einspannlänge	300 bis 800 mm (in 50 mm Schritten)	300 bis 450 mm (in 50 mm Schritten)
Mögliche Rollenbahnlänge	Jedes Vielfache (mind. 2 x) der Rollenteilung bis max. 3.000 mm ²⁾	

TRAGROLLE

Rollenart	Leichtlaufrollchen mit Kunststofftragrollenlager
Rollendurchmesser	48 mm
Rollenmaterial	Kunststoff
Varianten	3- oder 4-Tonnenröllchen

AUFBAU

U-Profilrahmen	20 x 60 x 20 mm, Stahl verzinkt ³⁾ , Profilhöhe 60 mm, Rollenoberkante steht 9 mm über U-Profilrahmen
----------------	--

1) Flächenlast: Richtwerte bei Einspannlänge 300 mm, Stützweite 1.500 mm und Rollenteilung 62,5 mm

2) andere Längen auf Anfrage

3) andere Materialien auf Anfrage

MANUELLE LEICHTFÖRDERTECHNIK

Kugelrollentisch KRT 70

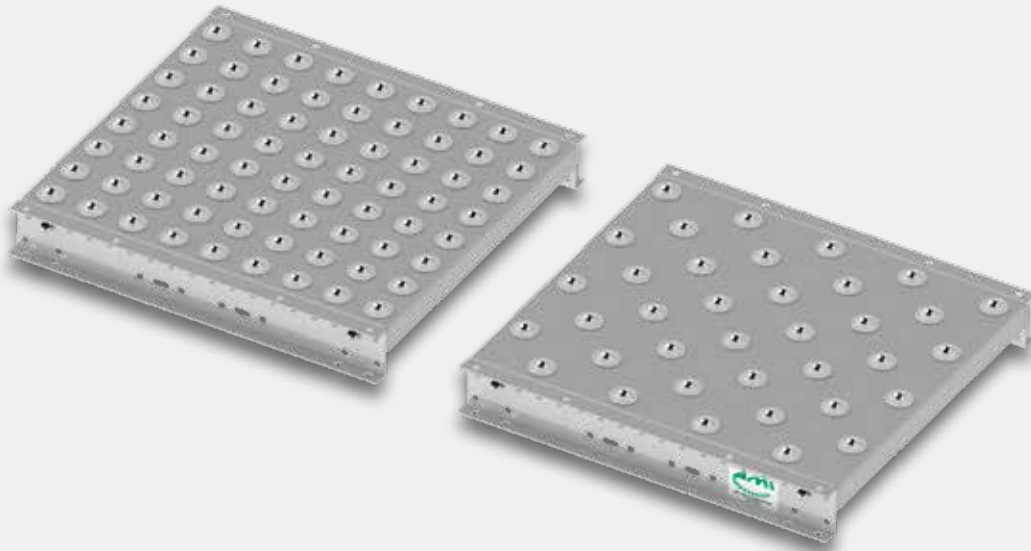

PRODUKTBESCHREIBUNG

Der Kugelrollentisch KRT 70 kann in vorhandene Rollenbahnsysteme integriert werden, und findet seine Verwendung z. B. im Einsatz an Arbeits- und Kommissionierstationen. So können Produkte mit festem Boden sehr einfach durch manuelle Einwirkung in ihrer Förderrichtung flexibel verändert werden.

TECHNISCHE DATEN

Traglast (max.)	Kugelrolle Ø15 mm / 120 kg/m ² ¹⁾	Kugelrolle Ø22 mm / 120 kg/m ² ¹⁾
Umgebungstemperatur	+ 5 bis + 40 °C	

ALLGEMEIN

Einspannlänge	200 bis 1.200 mm (in 50 mm Schritten) ²⁾	
Kugelrollenteilung	50 / 62,5 / 75 / 100 / 125 / 150 / 200 mm	62,5 / 75 / 100 / 125 / 150 / 200 mm
Mögliche Tischlänge	Mind. 250 mm oder 4 x Kugelrollenteilung bis max. 3.000 mm, oder ein Mehrfaches davon	
Kugelrollenart	Stahlkugel mit Blechgehäuse ³⁾	
Kugelrollendurchmesser	Ø15 mm	Ø22 mm
Anordnung	Gerade oder um halbe Kugelrollenteilung versetzt	

TRÄGERPLATTE

Aufbau	Stabile Blechkonstruktion, je nach Ausführung Stahl verzinkt, pulverbeschichtet oder Edelstahl
--------	--

AUFBAU

U-Profilrahmen	20 x 60 x 20 mm, Stahl verzinkt ³⁾ , Profilhöhe 60 mm
----------------	---

1) Flächenlast: Richtwerte bei Einspannlänge 300 mm, Stützweite 1.500 mm und Teilung 62,5 mm

2) andere Einspannlängen auf Anfrage

3) andere Materialien auf Anfrage



PRODUKTBESCHREIBUNG

Der Kugelrollentisch KRT 130 kann in vorhandene Rollenbahnsysteme integriert werden, und findet seine Verwendung z. B. im Einsatz an Arbeits- und Kommissionierstationen. So können Produkte mit festem Boden sehr einfach durch manuelle Einwirkung in ihrer Förderrichtung flexibel verändert werden.

TECHNISCHE DATEN

Traglast (max.)	Kugelrolle Ø15 mm / 120 kg/m ² ¹⁾	Kugelrolle Ø22 mm / 120 kg/m ² ¹⁾
Umgebungstemperatur	+ 5 bis + 40 °C	

ALLGEMEIN

Einspannlänge	200 bis 1.200 mm (in 50 mm Schritten) ²⁾	
Kugelrollenteilung	50 / 62,5 / 75 / 100 / 125 / 150 / 200 mm	62,5 / 75 / 100 / 125 / 150 / 200 mm
Mögliche Tischlänge	Mind. 250 mm oder 4 x Kugelrollenteilung bis max. 3.000 mm, oder ein Mehrfaches davon	
Kugelrollenart	Stahlkugel mit Blechgehäuse ³⁾	
Kugelrollendurchmesser	Ø15 mm	Ø22 mm
Anordnung	Gerade oder um halbe Kugelrollenteilung versetzt	

TRÄGERPLATTE

Aufbau	Stabile Blechkonstruktion, je nach Ausführung Stahl verzinkt, pulverbeschichtet oder Edelstahl
--------	--

AUFBAU

C-Profilrahmen	36 x 120 x 36 mm, Stahl verzinkt ³⁾ , Profilhöhe 120 mm
----------------	---

1) Flächenlast: Richtwerte bei Einspannlänge 300, Stützweite 1.500 mm und Teilung 62,5 mm

2) andere Einspannlängen auf Anfrage

3) andere Materialien auf Anfrage

MANUELLE LEICHTFÖRDERTECHNIK

Zubehör

VERBINDUNGSMATERIAL

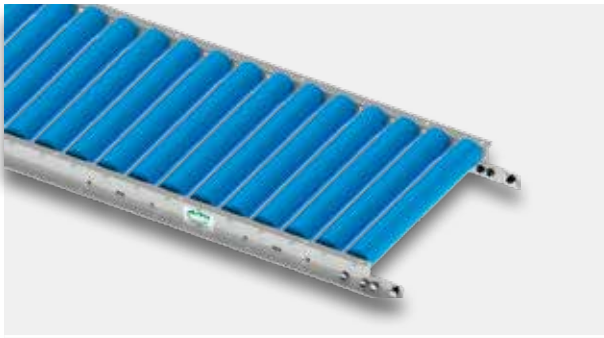

Verbindungsmaterial

Verbindungslasche verzinkt inkl. Montagematerial

Dient zum Verbinden zweier typgleicher Rollenförderer

SEITENFÜHRUNGEN



Seitenführung Variante C-Profil 20 x 60 x 20 mm verzinkt

Zur einfachen Montage auf dem Rollenbahnprofil

Inkl. Befestigungsmaterial



Seitenführung Variante C-Profil 28 x 12 mm verzinkt

In Breite und Höhe verstellbar

Inkl. Befestigungsmaterial



Seitenführung Variante C-Profil 28 x 12 mm mit Werkstoff "S"

In Breite und Höhe verstellbar, schonend und gleitfähig

Inkl. Befestigungsmaterial



Seitenführung Variante Rundrohr Ø22 mm verzinkt

In Breite und Höhe verstellbar

Inkl. Befestigungsmaterial

ENDANSCHLÄGE



Endanschlagswinkel 40 x 20 mm Stahl verzinkt

Inkl. Befestigungsmaterial



Endanschlagswinkel 103 x 30 mm Stahl verzinkt

Inkl. Befestigungsmaterial



Endanschlagsrolle PVC Ø50 mm

Höhe: 63 mm über Profiloberkante

Inkl. Befestigungsmaterial

STÜTZEN



Zweibeinstütze Typ Stahl starr

Mit Schraubstellfuß, Stahl verzinkt

Diverse Stützenhöhen wählbar: 250 bis 1.150 mm



Aluminium Zweibeinstütze teleskopierbar

Mit Schraubstellfuß

Diverse Stützenhöhen wählbar: 240 bis 1.410 mm

ANGETRIEBENE LEICHTFÖRDERTECHNIK

Inhaltsverzeichnis

Gurtförderer

Kleingurtförderer	KGF 65-KA	Seite 32
Kleingurtförderer	KGF 65-MA	Seite 33
Kleingurtförderer	KGF 65-KV	Seite 34
Kleingurtförderer	KGF 65-MV	Seite 35
Kleingurtförderer	KGF 65-KT	Seite 36
Kleingurtförderer	KGF 65-MT	Seite 37
Zubehör Kleingurtförderer		Seite 38 bis 41
Gurtförderer	GF 80-KA	Seite 42
Gurtförderer	GF 80-KT	Seite 43
Gurtförderer	GF 80-620-MI	Seite 44
Gurtförderer	GF 80-620-MA	Seite 45
Gurtförderer	GF 80-1300-MI	Seite 46
Gurtförderer	GF 80-1300-MA	Seite 47
Gurtförderer	GF 80-1980-MI	Seite 48
Gurtförderer	GF 80-1980-MA	Seite 49
Gurtförderer	GF 90-KA	Seite 50
Gurtförderer	GF 90-KV	Seite 51
Gurtförderer	GF 90-MA	Seite 52
Gurtförderer	GF 90-MV	Seite 53
Gurtkurve	GK 52-KA	Seite 54 bis 55



Rollenförderer

Angetriebener Rollenförderer	ARF 50-130	Seite 56
Angetriebener Rollenförderer	ARF 50-130-MPÜ	Seite 57
Angetriebene Rollenkurve	ARK 50-130-RÜ	Seite 58
Angetriebene Rollenkurve	ARK 50-130-RT	Seite 59
Angetriebene Rollenkurve	ARK 50-130-KT	Seite 60
Angetriebene Rollenkurve	ARK 50-130-KÜ	Seite 61
Angetriebene Rollenkurve	ARK 50-130-MPÜ 30° IR 760	Seite 62
Angetriebene Rollenkurve	ARK 50-130-MPÜ 45° IR 760	Seite 63
Angetriebene Rollenkurve	ARK 50-130-MPÜ 60° IR 760	Seite 64
Angetriebene Rollenkurve	ARK 50-130-MPÜ 90° IR 760	Seite 65
Angetriebene Rollenkurve	ARK 50-130-MPÜ 30° IR 535	Seite 66
Angetriebene Rollenkurve	ARK 50-130-MPÜ 45° IR 535	Seite 67
Angetriebene Rollenkurve	ARK 50-130-MPÜ 60° IR 535	Seite 68
Angetriebene Rollenkurve	ARK 50-130-MPÜ 90° IR 535	Seite 69
Angetriebener Rollenzwickel	ARZ 50-130-MPÜ 30°	Seite 70
Angetriebener Rollenzwickel	ARZ 50-130-MPÜ 45°	Seite 71
Angetriebener Schrägrollenförderer	ASRF 50-130-MPÜ	Seite 72 bis 73
Angetriebener Rollenförderer mit Klappstück	ARF 50-130-MPÜ-K	Seite 74
Röllchenhubleiste 24V	RHL-P-MPÜ	Seite 75
Pop-Up-Diverter 24V	PUD-MPÜ	Seite 76
Riemenhubumsetzer 24V	RHU-MPÜ	Seite 77
Angetriebene Scherenrollenbahn	ASCRB 40	Seite 78 bis 79

Weitere angetriebene Komponenten

Spindelhublift	SHL	Seite 80
Zahnriemenhublift	ZHL	Seite 81
Sammel-Dreh-Tisch	SDT 1000 / SDT 1500	Seite 82
Zubehör Sammel-Dreh-Tisch		Seite 83

ANGETRIEBENE LEICHTFÖRDERTECHNIK

Kleingurtförderer KGF 65-KA



PRODUKTBESCHREIBUNG

Der Kleingurtförderer KGF 65-KA verfügt über einen **Kopfantrieb (K)** mit **Aufsteckgetriebe (A)**. Dieser Gurtförderer findet seine Verwendung beim Transportieren von horizontal und schräg zu bewegenden Fördergütern, wie z. B. Behältern und Kartonagen. Der KGF 65-KA kann außerdem als Stausegment und zur Verkettung von Maschinen und Anlagen eingesetzt werden.

TECHNISCHE DATEN

Streckenlast (max.)	25 kg/m
Gesamtlast (max.)	75 kg
Umgebungstemperatur	+ 5 bis + 40 °C
Aufstellbereich	Trockener Betrieb in geschlossenen Räumen

ALLGEMEIN

Gurtbreite	150 bis 800 mm (in 50 mm Schritten) ¹⁾
Förderlänge	400 bis 4.000 mm
Gurtverhältnis (mind.)	1 : 1,5 (Breite zu Länge)
Antriebsdurchmesser	52 mm
Umlenkungsdurchmesser	52 / 35 / 13 / 8 mm
Gurteigenschaft	Diverse Varianten möglich (z. B. lebensmittelecht, schnittfest, etc.)

LEISTUNGSDATEN

Anschluss	220 bis 240 V oder 380 bis 415 V, 50 Hz, Schutzart IP 54
Geschwindigkeit (max.)	60 m/min

AUFBAU

Grundrahmen	Alu-Grundrahmen mit Gleitblech, Höhe 65 mm
-------------	--

1) andere Gurtbreiten auf Anfrage

ANGETRIEBENE LEICHTFÖRDERTECHNIK

Kleingurtförderer KGF 65-MA



PRODUKTBESCHREIBUNG

Der Kleingurtförderer KGF 65-MA verfügt über einen **Mittelantrieb (M)** mit **Aufsteckgetriebe (A)**. Dieser Gurtförderer findet seine Verwendung beim Transportieren von horizontal und schräg zu bewegenden Fördergütern, wie z. B. Behältern und Kartonagen. Der KGF 65-MA kann außerdem als Stausegment und zur Verkettung von Maschinen und Anlagen eingesetzt werden.

TECHNISCHE DATEN

Streckenlast (max.)	25 kg/m
Gesamtlast (max.)	75 kg
Umgebungstemperatur	+ 5 bis + 40 °C
Aufstellbereich	Trockener Betrieb in geschlossenen Räumen

ALLGEMEIN

Gurtbreite	150 bis 800 mm (in 50 mm Schritten) ¹⁾
Förderlänge	650 bis 8.000 mm
Gurtverhältnis (mind.)	1 : 1,5 (Breite zu Länge)
Antriebsdurchmesser	80 mm
Umlenkungsdurchmesser	52 / 35 / 13 / 8 mm
Gurteigenschaft	Diverse Varianten möglich (z. B. lebensmittelecht, schnittfest, etc.)

LEISTUNGSDATEN

Anschluss	220 bis 240 V oder 380 bis 415 V, 50 Hz, Schutzart IP 54
Geschwindigkeit (max.)	60 m/min

AUFBAU

Grundrahmen	Alu-Grundrahmen mit Gleitblech, Höhe 65 mm
-------------	--

1) andere Gurtbreiten auf Anfrage

ANGETRIEBENE LEICHTFÖRDERTECHNIK

Kleingurtt Förderer KGF 65-KV



PRODUKTBESCHREIBUNG

Der Kleingurtt Förderer KGF 65-KV verfügt über einen **Kopfantrieb (K)** mit **Vorgelege (V)**. Dieser Gurtt Förderer findet seine Verwendung beim Transportieren von horizontal und schräg zu bewegenden Fördergütern, wie z. B. Behältern und Kartonagen. Der KGF 65-KV kann außerdem als Stausegment und zur Verkettung von Maschinen und Anlagen eingesetzt werden.

TECHNISCHE DATEN

Streckenlast (max.)	25 kg/m
Gesamtlast (max.)	75 kg
Umgebungstemperatur	+ 5 bis + 40 °C
Aufstellbereich	Trockener Betrieb in geschlossenen Räumen

ALLGEMEIN

Gurtbreite	150 bis 800 mm (in 50 mm Schritten) ¹⁾
Förderlänge	400 bis 4.000 mm
Gurtverhältnis (mind.)	1 : 1,5 (Breite zu Länge)
Antriebsdurchmesser	60 mm
Umlenkungsdurchmesser	52 / 35 / 13 / 8 mm
Gurteigenschaft	Diverse Varianten möglich (z. B. lebensmittelecht, schnittfest, etc.)

LEISTUNGSDATEN

Anschluss	220 bis 240 V oder 380 bis 415 V, 50 Hz, Schutzart IP 54
Geschwindigkeit (max.)	60 m/min

AUFBAU

Grundrahmen	Alu-Grundrahmen mit Gleitblech, Höhe 65 mm
-------------	--

1) andere Gurtbreiten auf Anfrage

ANGETRIEBENE LEICHTFÖRDERTECHNIK

Kleingurtt Förderer KGF 65-MV



PRODUKTBESCHREIBUNG

Der Kleingurtt Förderer KGF 65-MV verfügt über einen **Mittelantrieb (M)** mit **Vorgelege (V)**. Dieser Gurtt Förderer findet seine Verwendung beim Transportieren von horizontal und schräg zu bewegenden Fördergütern, wie z. B. Behältern und Kartonagen. Der KGF 65-MV kann außerdem als Stausegment und zur Verkettung von Maschinen und Anlagen eingesetzt werden.

TECHNISCHE DATEN

Streckenlast (max.)	25 kg/m
Gesamtlast (max.)	75 kg
Umgebungstemperatur	+ 5 bis + 40 °C
Aufstellbereich	Trockener Betrieb in geschlossenen Räumen

ALLGEMEIN

Gurtbreite	150 bis 800 mm (in 50 mm Schritten) ¹⁾
Förderlänge	650 bis 8.000 mm
Gurtverhältnis (mind.)	1 : 1,5 (Breite zu Länge)
Antriebsdurchmesser	80 mm
Umlenkungsdurchmesser	52 / 35 / 13 / 8 mm
Gurteigenschaft	Diverse Varianten möglich (z. B. lebensmittelecht, schnittfest, etc.)

LEISTUNGSDATEN

Anschluss	220 bis 240 V oder 380 bis 415 V, 50 Hz, Schutzart IP 54
Geschwindigkeit (max.)	60 m/min

AUFBAU

Grundrahmen	Alu-Grundrahmen mit Gleitblech, Höhe 65 mm
-------------	--

1) andere Gurtbreiten auf Anfrage

ANGETRIEBENE LEICHTFÖRDERTECHNIK

Kleingurtt Förderer KGF 65-KT



PRODUKTBESCHREIBUNG

Der Kleingurtt Förderer KGF 65-KT verfügt über einen **Kopfantrieb (K)** mit **Trommelmotor (T)**. Dieser Gurtt Förderer findet seine Verwendung beim Transportieren von horizontal und schräg zu bewegenden Fördergütern, wie z. B. Behältern und Kartonagen. Der KGF 65-KT kann außerdem als Stausegment und zur Verkettung von Maschinen und Anlagen eingesetzt werden.

TECHNISCHE DATEN

Streckenlast (max.)	25 kg/m
Gesamtlast (max.)	75 kg
Umgebungstemperatur	+ 5 bis + 40 °C
Aufstellbereich	Trockener Betrieb in geschlossenen Räumen

ALLGEMEIN

Antriebsdurchmesser	80 mm	113 mm
Gurtbreite	200 bis 800 mm (in 50 mm Schritten) ¹⁾	250 bis 800 mm (in 50 mm Schritten) ¹⁾
Förderlänge	400 bis 4.000 mm	400 bis 8.000 mm
Gurtverhältnis (mind.)	1 : 1,5 (Breite zu Länge)	
Umlenkungsdurchmesser	52 / 35 / 13 / 8 mm	
Gurteigenschaft	Diverse Varianten möglich (z. B. lebensmittelecht, schnittfest, etc.)	

LEISTUNGSDATEN

Anschluss	220 bis 240 V oder 380 bis 415 V, 50 Hz, Schutzart IP 54
Geschwindigkeit (max.)	60 m/min

AUFBAU

Grundrahmen	Alu-Grundrahmen mit Gleitblech, Höhe 65 mm
-------------	--

1) andere Gurtbreiten auf Anfrage

ANGETRIEBENE LEICHTFÖRDERTECHNIK

Kleingurtt Förderer KGF 65-MT



PRODUKTBESCHREIBUNG

Der Kleingurtt Förderer KGF 65-MT verfügt über einen **Mittelantrieb (M)** mit **Trommelmotor (T)**. Dieser Gurtt Förderer findet seine Verwendung beim Transportieren von horizontal und schräg zu bewegenden Fördergütern, wie z. B. Behältern und Kartonagen. Der KGF 65-MT kann außerdem als Stausegment und zur Verkettung von Maschinen und Anlagen eingesetzt werden.

TECHNISCHE DATEN

Streckenlast (max.)	25 kg/m
Gesamtlast (max.)	75 kg
Umgebungstemperatur	+ 5 bis + 40 °C
Aufstellbereich	Trockener Betrieb in geschlossenen Räumen

ALLGEMEIN

Antriebsdurchmesser	80 mm	113 mm
Gurtbreite	200 bis 800 mm (in 50 mm Schritten) ¹⁾	250 bis 800 mm (in 50 mm Schritten) ¹⁾
Förderlänge	650 bis 4.000 mm	650 bis 8.000 mm
Gurtverhältnis (mind.)	1 : 1,5 (Breite zu Länge)	
Umlenkungsdurchmesser	52 / 35 / 13 / 8 mm	
Gurteigenschaft	Diverse Varianten möglich (z. B. lebensmittelecht, schnittfest, etc.)	

LEISTUNGSDATEN

Anschluss	220 bis 240 V oder 380 bis 415 V, 50 Hz, Schutzart IP 54
Geschwindigkeit (max.)	60 m/min

AUFBAU

Grundrahmen	Alu-Grundrahmen mit Gleitblech, Höhe 65 mm
-------------	--

1) andere Gurtbreiten auf Anfrage

ANGETRIEBENE LEICHTFÖRDERTECHNIK

Zubehör Kleingurtförderer

SEITENFÜHRUNGEN



Variante Alublech 35 x 2 mm

Starre Ausführung

Inkl. Befestigungsmaterial



Variante C-Profil 28 x 12 mm verzinkt

In Breite und Höhe verstellbar

Inkl. Befestigungsmaterial



Variante C-Profil 28 x 12 mm mit Werkstoff "S"

In Breite und Höhe verstellbar, produktschonend

Inkl. Befestigungsmaterial

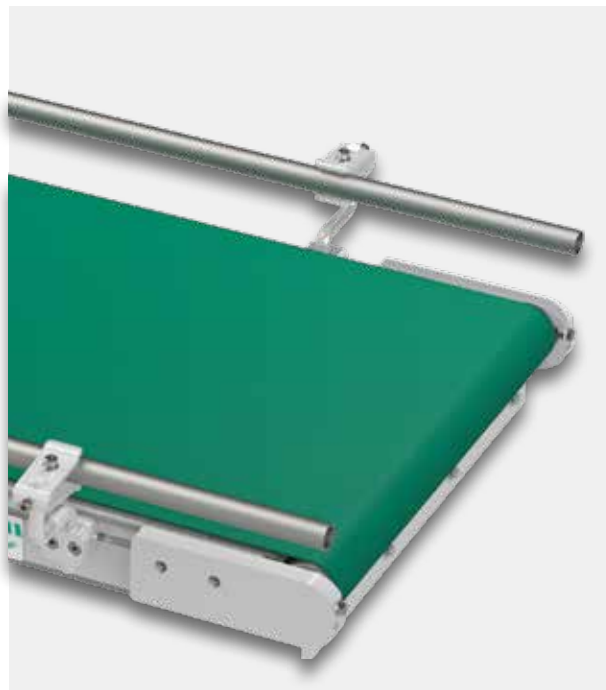

Variante Rundrohr Ø22 mm verzinkt

In Breite und Höhe verstellbar

Inkl. Befestigungsmaterial

ANGETRIEBENE LEICHTFÖRDERTECHNIK

Zubehör Kleingurtförderer

ANTRIEBSANORDNUNG

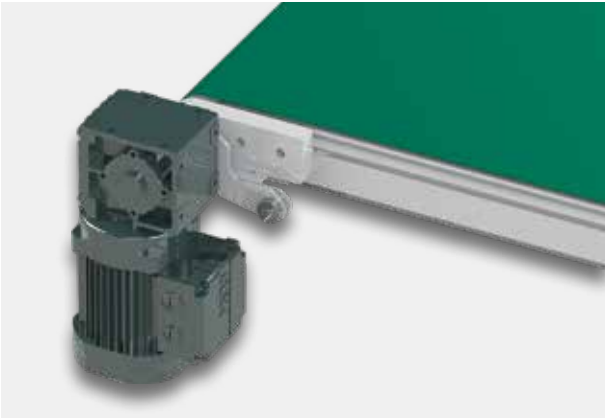

Kopfantrieb mit Aufsteckgetriebe



Mittelantrieb mit Aufsteckgetriebe

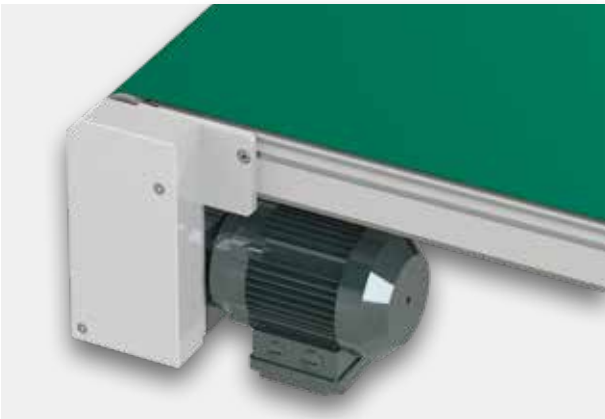

Kopfantrieb mit Vorgelege



Mittelantrieb mit Vorgelege

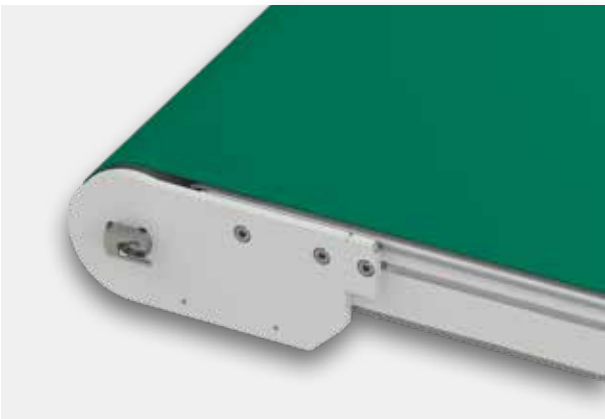

Kopfantrieb mit Trommelmotor



Mittelantrieb mit Trommelmotor

ANGETRIEBENE LEICHTFÖRDERTECHNIK

Zubehör Kleingurttförderer

UMLENKUNGEN



Umlenkung Ø52 mm



Umlenkung Ø35 mm

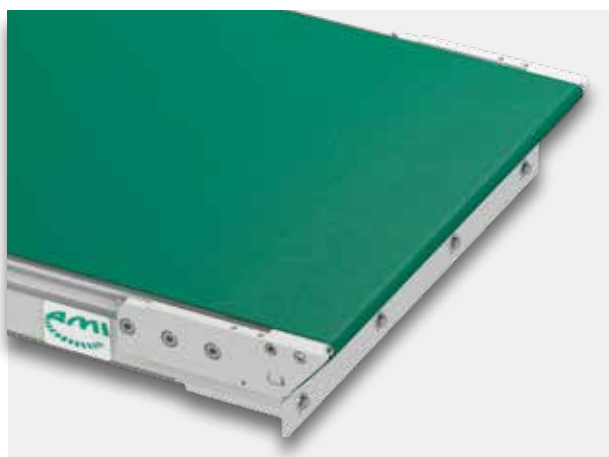

Messerkante Ø13 mm



Messerkante Ø8 mm

ANGETRIEBENE LEICHTFÖRDERTECHNIK

Zubehör Kleingurttförderer

STÜTZEN



Zweibeinstütze Typ Stahl starr

Mit Schraubstellfuß

Diverse Stützenhöhen wählbar: 250 bis 1.150 mm



Zweibeinstütze Typ Aluminium teleskopierbar

Mit Schraubstellfuß

Diverse Stützenhöhen wählbar: 240 bis 1.410 mm



Aluminium Untergestell

Mit Schraubstellfuß



Aluminium Untergestell fahrbar

Mit Lenkrollen (wahlweise mit Feststellfunktion)

ANGETRIEBENE LEICHTFÖRDERTECHNIK

Gurtförderer GF 80-KA

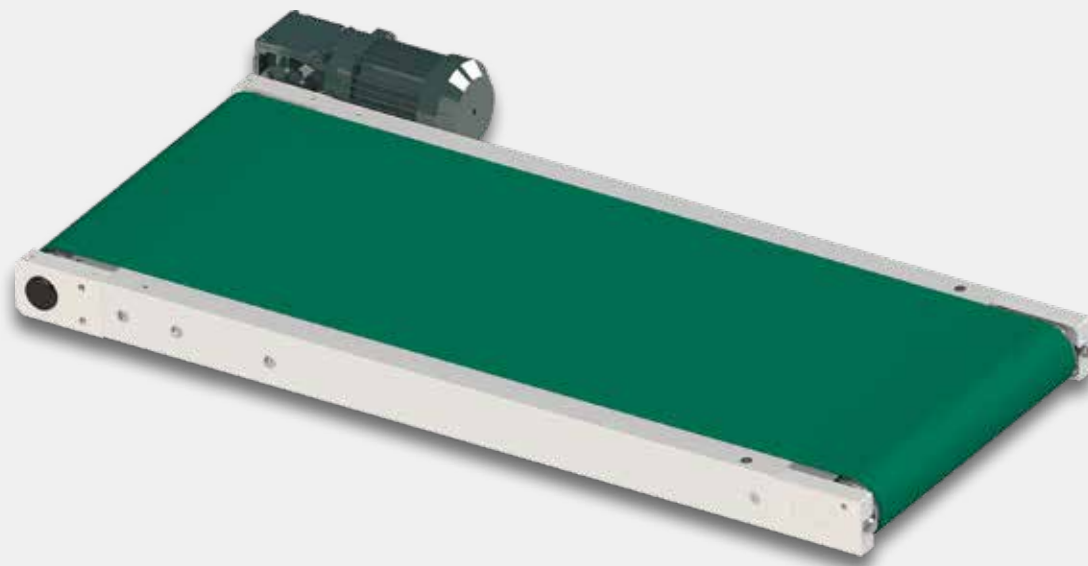

PRODUKTBESCHREIBUNG

Der Gurtförderer GF 80-KA verfügt über einen **Kopfantrieb (K)** mit **Aufsteckgetriebe (A)**. Dieser Gurtförderer findet seine Verwendung beim Transportieren von horizontal und schräg zu bewegenden Fördergütern, wie z. B. Behältern und Kartonagen. Der GF 80-KA kann außerdem als Stausegment und zur Verkettung von Maschinen und Anlagen eingesetzt werden.

TECHNISCHE DATEN

Streckenlast (max.)	80 kg/m
Umgebungstemperatur	+ 5 bis + 40 °C
Aufstellbereich	Trockener Betrieb in geschlossenen Räumen

ALLGEMEIN

Gurtbreite	200 bis 1.200 mm (in 50 mm Schritten) ¹⁾
Förderlänge	500 bis 10.000 mm
Gurtverhältnis (mind.)	1 : 1,5 (Breite zu Länge)
Antriebsdurchmesser	80 mm
Umlenkungsdurchmesser	80 mm
Neigungswinkel (max.)	24°
Gurteigenschaft	Diverse Varianten möglich (z. B. lebensmittelecht, schnittfest, etc.)

LEISTUNGSDATEN

Anschluss	220 bis 240 V oder 380 bis 415 V, 50 Hz, Schutzart IP 54
Geschwindigkeit (max.)	90 m/min

AUFBAU

Grundrahmen	C-Stahlprofilrahmen, wahlweise unten offen
Farbgebung	Profilrahmen in verzinkter Ausführung oder mit Standard-RAL-Ton

1) andere Gurtbreiten auf Anfrage



PRODUKTBESCHREIBUNG

Der Gurtförderer GF 80-KT verfügt über einen **Kopfantrieb (K)** mit **Trommelmotor (T)**. Dieser Gurtförderer findet seine Verwendung beim Transportieren von horizontal und schräg zu bewegenden Fördergütern, wie z. B. Behältern und Kartonagen. Der GF 80-KT kann außerdem als Stausegment und zur Verkettung von Maschinen und Anlagen eingesetzt werden.

TECHNISCHE DATEN

Streckenlast (max.)	80 kg/m
Umgebungstemperatur	+ 5 bis + 40 °C
Aufstellbereich	Trockener Betrieb in geschlossenen Räumen

ALLGEMEIN

Antriebsdurchmesser	80 mm	113 / 138 mm
Gurtbreite	270 bis 900 mm (in 50 mm Schritten) ¹⁾	270 bis 1.100 mm (in 50 mm Schritten) ¹⁾
Förderlänge	500 bis 10.000 mm	
Gurtverhältnis (mind.)	1 : 1,5 (Breite zu Länge)	
Umlenkungsdurchmesser	80 mm	
Neigungswinkel (max.)	24°	
Gurteigenschaft	Diverse Varianten möglich (z. B. lebensmittelecht, schnittfest, etc.)	

LEISTUNGSDATEN

Anschluss	220 bis 240 V oder 380 bis 415 V, 50 Hz, Schutzart IP 54
Geschwindigkeit (max.)	90 m/min

AUFBAU

Grundrahmen	C-Stahlprofilrahmen, wahlweise unten offen
Farbgebung	Profilrahmen in verzinkter Ausführung oder mit Standard-RAL-Ton

1) andere Gurtbreiten auf Anfrage

ANGETRIEBENE LEICHTFÖRDERTECHNIK

Gurtförderer GF 80-620-MI



PRODUKTBESCHREIBUNG

Der Gurtförderer GF 80-620-MI verfügt über einen **Mittelantrieb (M)** und einen **innenliegenden Antrieb (I)**. Dieser Gurtförderer findet seine Verwendung beim Transportieren von horizontal und schräg zu bewegendem Fördergut, wie z. B. Behältern und Kartonagen. Der GF 80-620-MI kann außerdem als Stausegment und zur Verkettung von Maschinen und Anlagen eingesetzt werden. Der Gurtspannweg dieses Förderers beträgt 620 mm.

TECHNISCHE DATEN

Streckenlast (max.)	Abhängig von Förderlänge und Gurtbreite
Umgebungstemperatur	+ 5 bis + 40 °C
Aufstellbereich	Trockener Betrieb in geschlossenen Räumen

ALLGEMEIN

Gurtbreite	250 bis 1.200 mm (in 50 mm Schritten) ¹⁾
Förderlänge	500 bis 15.000 mm
Gurtverhältnis (mind.)	1 : 1,5 (Breite zu Länge)
Antriebsdurchmesser	133 mm
Umlenkungsdurchmesser	80 / 133 mm
Neigungswinkel (max.)	24°
Gurteigenschaft	Diverse Varianten möglich (z. B. lebensmittelecht, schnittfest, etc.)

LEISTUNGSDATEN

Anschluss	220 bis 240 V oder 380 bis 415 V, 50 Hz, Schutzart IP 54
Geschwindigkeit (max.)	84 m/min

AUFBAU

Grundrahmen	C-Stahlprofilrahmen, wahlweise unten offen
Farbgebung	Profilrahmen in verzinkter Ausführung oder mit Standard-RAL-Ton

1) andere Gurtbreiten auf Anfrage



PRODUKTBESCHREIBUNG

Der Gurttörderer GF 80-620-MA verfügt über einen **Mittelantrieb (M)** und einen **außenliegenden Antrieb (A)**. Dieser Gurttörderer findet seine Verwendung beim Transportieren von horizontal und schräg zu bewegenden Fördergütern, wie z. B. Behältern und Kartonagen. Der GF 80-620-MA kann außerdem als Stausegment und zur Verkettung von Maschinen und Anlagen eingesetzt werden. Der Gurttspannweg dieses Förderers beträgt 620 mm.

TECHNISCHE DATEN

Streckenlast (max.)	Abhängig von Förderlänge und Gurttbreite
Umgebungstemperatur	+ 5 bis + 40 °C
Aufstellbereich	Trockener Betrieb in geschlossenen Räumen

ALLGEMEIN

Gurttbreite	250 bis 1.200 mm (in 50 mm Schritten) ¹⁾
Förderlänge	1.500 bis 15.000 mm
Gurttverhältnis (mind.)	1 : 1,5 (Breite zu Länge)
Antriebsdurchmesser	133 mm
Umlenkungsdurchmesser	80 / 133 mm
Neigungswinkel (max.)	24°
Gurteigenschaft	Diverse Varianten möglich (z. B. lebensmittelecht, schnittfest, etc.)

LEISTUNGSDATEN

Anschluss	220 bis 240 V oder 380 bis 415 V, 50 Hz, Schutzart IP 54
Geschwindigkeit (max.)	84 m/min

AUFBAU

Grundrahmen	C-Stahlprofilrahmen, wahlweise unten offen
Farbgebung	Profilrahmen in verzinkter Ausführung oder mit Standard-RAL-Ton

1) andere Gurttbreiten auf Anfrage

ANGETRIEBENE LEICHTFÖRDERTECHNIK

Gurtförderer GF 80-1300-MI

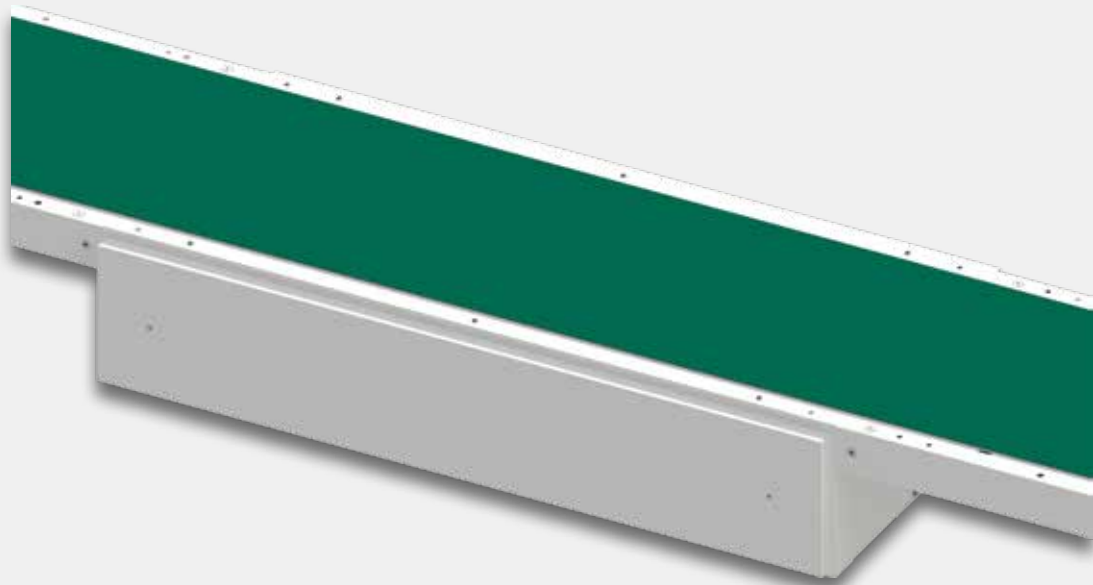

PRODUKTBESCHREIBUNG

Der Gurtförderer GF 80-1300-MI verfügt über einen **Mittelantrieb (M)**, der **innenliegend (I)** verbaut ist. Dieser Gurtförderer findet seine Verwendung beim Transportieren von horizontal und schräg zu bewegenden Fördergütern, wie z. B. Behältern und Kartonagen. Der GF 80-1300-MI kann außerdem als Stausegment und zur Verkettung von Maschinen und Anlagen eingesetzt werden. Der Gurtspannweg dieses Förderers beträgt 1.300 mm.

TECHNISCHE DATEN

Streckenlast (max.)	Abhängig von Förderlänge und Gurtbreite
Umgebungstemperatur	+ 5 bis + 40 °C
Aufstellbereich	Trockener Betrieb in geschlossenen Räumen

ALLGEMEIN

Gurtbreite	250 bis 1.200 mm (in 50 mm Schritten) ¹⁾
Förderlänge	2.200 bis 35.000 mm
Gurtverhältnis (mind.)	1 : 1,5 (Breite zu Länge)
Antriebsdurchmesser	159 mm
Umlenkungsdurchmesser	80 / 130 mm
Neigungswinkel (max.)	24°
Gurteigenschaft	Diverse Varianten möglich (z. B. lebensmittelecht, schnittfest, etc.)

LEISTUNGSDATEN

Anschluss	220 bis 240 V oder 380 bis 415 V, 50 Hz, Schutzart IP 54
Geschwindigkeit (max.)	84 m/min

AUFBAU

Grundrahmen	C-Stahlprofilrahmen, wahlweise unten offen
Farbgebung	Profilrahmen in verzinkter Ausführung oder mit Standard-RAL-Ton

1) andere Gurtbreiten auf Anfrage

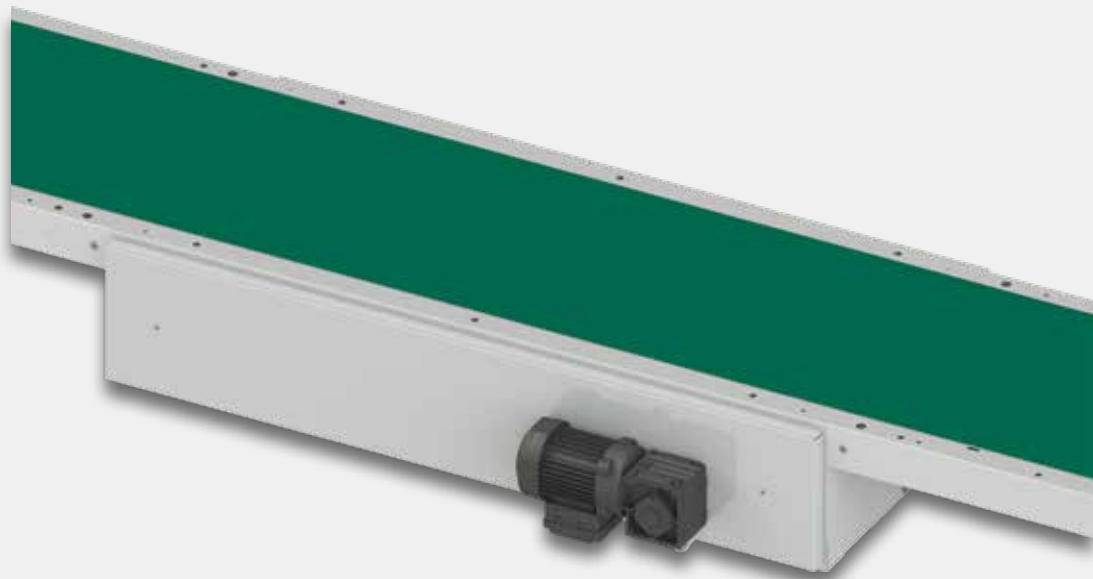

PRODUKTBESCHREIBUNG

Der Gurtförderer GF 80-1300-MA verfügt über einen **Mittelantrieb (M)** mit **Aufsteckgetriebe (A)**. Dieser Gurtförderer findet seine Verwendung beim Transportieren von horizontal und schräg zu bewegendem Fördergut, wie z. B. Behältern und Kartonagen. Der GF 80-1300-MA kann außerdem als Stausegment und zur Verkettung von Maschinen und Anlagen eingesetzt werden. Der Gurtspannweg dieses Förderers beträgt 1.300 mm.

TECHNISCHE DATEN

Streckenlast (max.)	Abhängig von Förderlänge und Gurtbreite
Umgebungstemperatur	+ 5 bis + 40 °C
Aufstellbereich	Trockener Betrieb in geschlossenen Räumen

ALLGEMEIN

Gurtbreite	250 bis 1.200 mm (in 50 mm Schritten) ¹⁾
Förderlänge	2.000 bis 35.000 mm
Gurtverhältnis (mind.)	1 : 1,5 (Breite zu Länge)
Antriebsdurchmesser	159 mm
Umlenkungsdurchmesser	80 / 130 mm
Neigungswinkel (max.)	24°
Gurteigenschaft	Diverse Varianten möglich (z. B. lebensmittelecht, schnittfest, etc.)

LEISTUNGSDATEN

Anschluss	220 bis 240 V oder 380 bis 415 V, 50 Hz, Schutzart IP 54
Geschwindigkeit (max.)	84 m/min

AUFBAU

Grundrahmen	C-Stahlprofilrahmen, wahlweise unten offen
Farbgebung	Profilrahmen in verzinkter Ausführung oder mit Standard-RAL-Ton

¹⁾ andere Gurtbreiten auf Anfrage

ANGETRIEBENE LEICHTFÖRDERTECHNIK

Gurtförderer GF 80-1980-MI

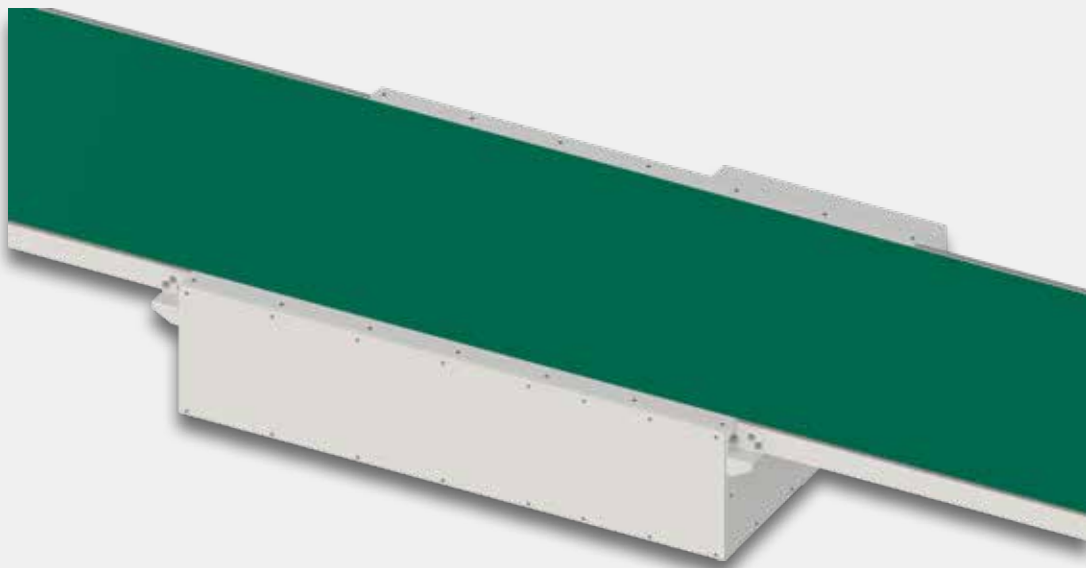

PRODUKTBESCHREIBUNG

Der Gurtförderer GF 80-1980-MI verfügt über einen **Mittelantrieb (M)**, der **innenliegend (I)** verbaut ist. Dieser Gurtförderer findet seine Verwendung beim Transportieren von horizontal und schräg zu bewegenden Fördergütern, wie z. B. Behältern und Kartonagen. Der GF 80-1980-MI kann außerdem als Stausegment und zur Verkettung von Maschinen und Anlagen eingesetzt werden. Der Gurtspannweg dieses Förderers beträgt 1.980 mm.

TECHNISCHE DATEN

Streckenlast (max.)	Abhängig von Förderlänge und Gurtbreite
Umgebungstemperatur	+ 5 bis + 40 °C
Aufstellbereich	Trockener Betrieb in geschlossenen Räumen

ALLGEMEIN

Gurtbreite	250 bis 1.200 mm (in 50 mm Schritten) ¹⁾
Förderlänge	2.900 bis 50.000 mm
Gurtverhältnis (mind.)	1 : 1,5 (Breite zu Länge)
Antriebsdurchmesser	215 mm
Umlenkungsdurchmesser	80 / 133 mm
Neigungswinkel (max.)	24°
Gurteigenschaft	Diverse Varianten möglich (z. B. lebensmittelecht, schnittfest, etc.)

LEISTUNGSDATEN

Anschluss	220 bis 240 V oder 380 bis 415 V, 50 Hz, Schutzart IP 54
Geschwindigkeit (max.)	84 m/min

AUFBAU

Grundrahmen	C-Stahlprofilrahmen, wahlweise unten offen
Farbgebung	Profilrahmen in verzinkter Ausführung oder mit Standard-RAL-Ton

1) andere Gurtbreiten auf Anfrage



PRODUKTBESCHREIBUNG

Der Gurttörderer GF 80-1980-MA verfügt über einen **Mittelantrieb (M)** mit **Aufsteckgetriebe (A)**. Dieser Gurttörderer findet seine Verwendung beim Transportieren von horizontal und schräg zu bewegenden Fördergütern, wie z. B. Behältern und Kartonagen. Der GF 80-1980-MA kann außerdem als Stausegment und zur Verkettung von Maschinen und Anlagen eingesetzt werden. Der Gurttspannweg dieses Förderers beträgt 1.980 mm.

TECHNISCHE DATEN

Streckenlast (max.)	Abhängig von Förderlänge und Gurtbreite
Umgebungstemperatur	+ 5 bis + 40 °C
Aufstellbereich	Trockener Betrieb in geschlossenen Räumen

ALLGEMEIN

Gurtbreite	250 bis 1.200 mm (in 50 mm Schritten) ¹⁾
Förderlänge	2.900 bis 50.000 mm
Gurtverhältnis (mind.)	1 : 1,5 (Breite zu Länge)
Antriebsdurchmesser	215 mm
Umlenkungsdurchmesser	80 / 133 mm
Neigungswinkel (max.)	24°
Gurteigenschaft	Diverse Varianten möglich (z. B. lebensmittelecht, schnittfest, etc.)

LEISTUNGSDATEN

Anschluss	220 bis 240 V oder 380 bis 415 V, 50 Hz, Schutzart IP 54
Geschwindigkeit (max.)	84 m/min

AUFBAU

Grundrahmen	C-Stahlprofilrahmen, wahlweise unten offen
Farbgebung	Profilrahmen in verzinkter Ausführung oder mit Standard-RAL-Ton

1) andere Gurtbreiten auf Anfrage

ANGETRIEBENE LEICHTFÖRDERTECHNIK

Gurtförderer GF 90-KA



PRODUKTBESCHREIBUNG

Der Gurtförderer GF 90-KA verfügt über einen **Kopfantrieb (K)** mit **Aufsteckgetriebe (A)**. Dieser Gurtförderer findet seine Verwendung beim Transportieren von horizontal und schräg zu bewegenden Fördergütern, wie z. B. Behältern und Kartonagen. Der GF 90-KA kann außerdem als Stausegment und zur Verkettung von Maschinen und Anlagen eingesetzt werden.

TECHNISCHE DATEN

Streckenlast (max.)	100 kg/m
Umgebungstemperatur	+ 5 bis + 40 °C
Aufstellbereich	Trockener Betrieb in geschlossenen Räumen

ALLGEMEIN

Gurtbreite	200 bis 1.500 mm (in 50 mm Schritten) ¹⁾
Förderlänge	500 bis 10.000 mm
Gurtverhältnis	1 : 1,5 (Breite zu Länge)
Antriebsdurchmesser	80 mm
Umlenkungsdurchmesser	80 mm
Neigungswinkel (max.)	24°
Gurteigenschaft	Diverse Varianten möglich (z. B. lebensmittelecht, schnittfest, etc.)

LEISTUNGSDATEN

Anschluss	220 bis 240 V oder 380 bis 415 V, 50 Hz, Schutzart IP 54
Geschwindigkeit (max.)	90 m/min

AUFBAU

Grundrahmen	Alu-Grundrahmen mit Gleitblech, Höhe 90 mm
-------------	--

1) andere Gurtbreiten auf Anfrage



PRODUKTBESCHREIBUNG

Der Gurtförderer GF 90-KV verfügt über einen **Kopfantrieb (K)** mit **Vorgelege (V)**. Dieser Gurtförderer findet seine Verwendung beim Transportieren von horizontal und schräg zu bewegenden Fördergütern, wie z. B. Behältern und Kartonagen. Der GF 90-KV kann außerdem als Stausegment und zur Verkettung von Maschinen und Anlagen eingesetzt werden.

TECHNISCHE DATEN

Streckenlast (max.)	100 kg/m
Umgebungstemperatur	+ 5 bis + 40 °C
Aufstellbereich	Trockener Betrieb in geschlossenen Räumen

ALLGEMEIN

Gurtbreite	200 bis 1.500 mm (in 50 mm Schritten) ¹⁾
Förderlänge	500 bis 10.000 mm
Gurtverhältnis	1 : 1,5 (Breite zu Länge)
Antriebsdurchmesser	80 mm
Umlenkungsdurchmesser	80 mm
Neigungswinkel (max.)	24°
Gurteigenschaft	Diverse Varianten möglich (z. B. lebensmittelecht, schnittfest, etc.)

LEISTUNGSDATEN

Anschluss	220 bis 240 V oder 380 bis 415 V, 50 Hz, Schutzart IP 54
Geschwindigkeit (max.)	90 m/min

AUFBAU

Grundrahmen	Alu-Grundrahmen mit Gleitblech, Höhe 90 mm
-------------	--

1) andere Gurtbreiten auf Anfrage

ANGETRIEBENE LEICHTFÖRDERTECHNIK

Gurtförderer GF 90-MA



PRODUKTBESCHREIBUNG

Der Gurtförderer GF 90-MA verfügt über einen **Mittelantrieb (M)** mit **Aufsteckgetriebe (A)**. Der Gurtförderer findet seine Verwendung beim Transportieren von horizontal und schräg zu bewegenden Fördergütern, wie z. B. Behältern und Kartonagen. Der GF 90-MA kann außerdem als Stausegment und zur Verkettung von Maschinen und Anlagen eingesetzt werden.

TECHNISCHE DATEN

Streckenlast (max.)	100 kg/m
Umgebungstemperatur	+ 5 bis + 40 °C
Aufstellbereich	Trockener Betrieb in geschlossenen Räumen

ALLGEMEIN

Gurtbreite	200 bis 1.500 mm (in 50 mm Schritten) ¹⁾
Förderlänge	500 bis 10.000 mm
Gurtverhältnis	1 : 1,5 (Breite zu Länge)
Antriebsdurchmesser	80 mm
Umlenkungsdurchmesser	80 mm
Neigungswinkel (max.)	24°
Gurteigenschaft	Diverse Varianten möglich (z. B. lebensmittelecht, schnittfest, etc.)

LEISTUNGSDATEN

Anschluss	220 bis 240 V oder 380 bis 415 V, 50 Hz, Schutzart IP 54
Geschwindigkeit (max.)	90 m/min

AUFBAU

Grundrahmen	Alu-Grundrahmen mit Gleitblech, Höhe 90 mm
-------------	--

1) andere Gurtbreiten auf Anfrage



PRODUKTBESCHREIBUNG

Der Gurtförderer GF 90-MV besitzt einen **Mittelantrieb (M)** mit **Vorgelege (V)**. Dieser Gurtförderer findet seine Verwendung beim Transportieren von horizontal und schräg zu bewegenden Fördergütern wie z. B. Behältern und Kartonagen. Der GF 90-MV kann außerdem als Stausegment und zur Verkettung von Maschinen und Anlagen eingesetzt werden.

TECHNISCHE DATEN

Streckenlast (max.)	100 kg/m
Umgebungstemperatur	+ 5 bis + 40 °C
Aufstellbereich	Trockener Betrieb in geschlossenen Räumen

ALLGEMEIN

Gurtbreite	200 bis 1.500 mm (in 50 mm Schritten) ¹⁾
Förderlänge	500 bis 10.000 mm
Gurtverhältnis	1 : 1,5 (Breite zu Länge)
Antriebsdurchmesser	80 mm
Umlenkungsdurchmesser	80 mm
Neigungswinkel (max.)	24°
Gurteigenschaft	Diverse Varianten möglich (z. B. lebensmittelecht, schnittfest, etc.)

LEISTUNGSDATEN

Anschluss	220 bis 240 V oder 380 bis 415 V, 50 Hz, Schutzart IP 54
Geschwindigkeit (max.)	90 m/min

AUFBAU

Grundrahmen	Alu-Grundrahmen mit Gleitblech, Höhe 90 mm
-------------	--

1) andere Gurtbreiten auf Anfrage

ANGETRIEBENE LEICHTFÖRDERTECHNIK

GK 52-KA

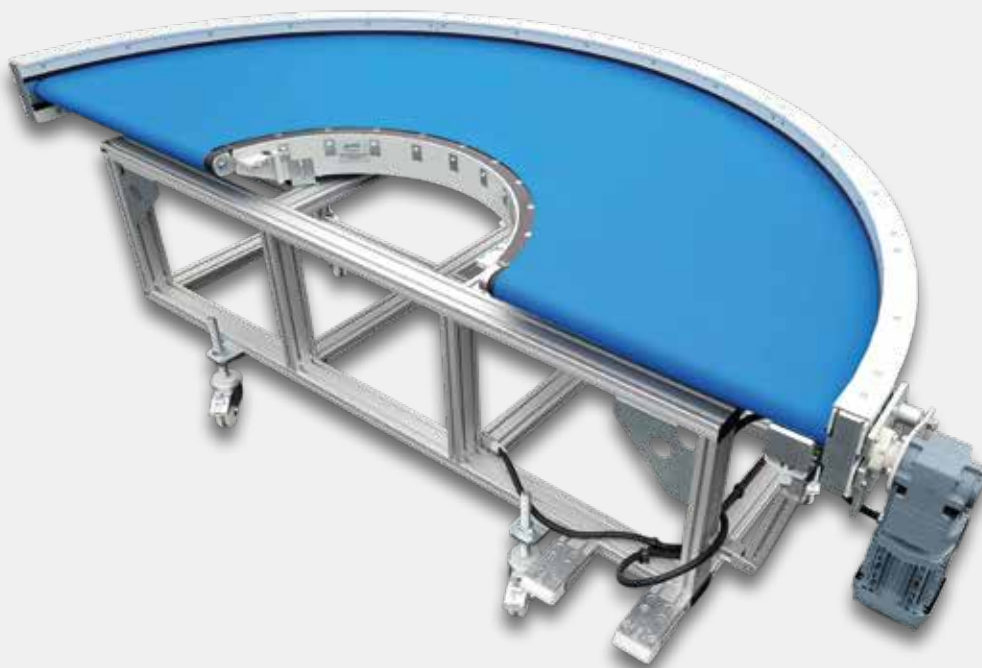

PRODUKTBESCHREIBUNG

Die Gurtkurve GK 52-KA verfügt über einen **Kopfantrieb (K)** mit **Aufsteckgetriebe (A)**. Dieser Gurtförderer findet seine Verwendung beim Transportieren von horizontal zu bewegenden Fördergütern, wie z. B. Behältern und Kartontagen. Die GK 52-KA wird in verschiedenen Gradzahlen von 30° bis 180° angeboten und kann damit nahezu alle möglichen Förderrichtungsänderungen realisieren.

TECHNISCHE DATEN

Traglast (max.)	75 kg/m
Umgebungstemperatur	+ 5 bis + 40 °C
Aufstellbereich	Trockener Betrieb in geschlossenen Räumen

ALLGEMEIN

Innenradius (am Gurt)	250 / 350 / 450 / 535 / 800 mm
Gurtbreite	300 bis 1.200 mm (in 50 mm Schritten) ¹⁾
Winkel	30 / 45 / 60 / 90 / 180 Grad
Umlenkungsdurchmesser	52 mm

LEISTUNGSDATEN

Anschluss	220 bis 240 V oder 380 bis 415 V, 50 Hz, Schutzart IP 54
Antriebsart	Aufsteckgetriebemotor (ziehend)
Geschwindigkeit (max.)	90 m/min

AUFBAU

Rahmen	Stahl-Profilrahmen mit Standard-RAL-Ton
--------	---

1) andere Gurtbreiten auf Anfrage



SYSTEMZUBEHÖR

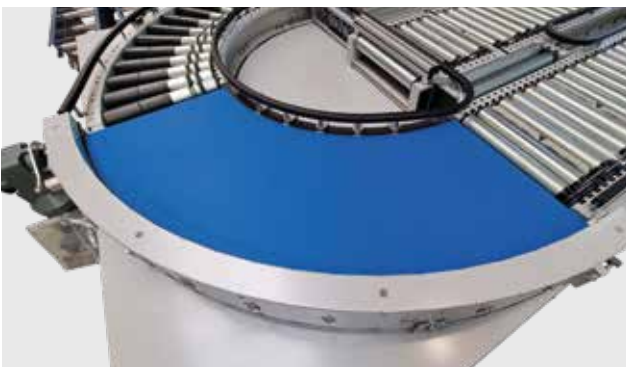

Die angetriebene Gurtkurve GK 52-KA kann als Einzelkomponente bezogen und in bestehende Förderanlagen integriert werden.



Zur Überbrückung von geringen Höhenunterschieden oder zur Übergabe von kleinen Fördergütern wahlweise mit Röllchenleisten.



Als flexible Komplettlösungen eignen sich AMI-Komponenten perfekt zur Verkettung von Produktionsanlagen oder als mobile Lösungen zum Abdecken von Auftragsspitzen. In Kombination mit einem verfahrbaren Untergestell kann die Kurve GK 52-KA bei Bedarf auch einfach aus einer Förderstrecke entfernt werden.

ANGETRIEBENE LEICHTFÖRDERTECHNIK

Angetriebener Rollenförderer ARF 50-130



PRODUKTBESCHREIBUNG

Der angetriebene Rollenförderer ARF 50-130 verfügt über einen Flachriemenantrieb. Dieser Rollenförderer findet seine Verwendung beim Transportieren von horizontal zu bewegenden Fördergütern, wie z. B. Behältern und Kartonnagen. Der ARF 50-130 kann außerdem als Stausegment und zur Verkettung von Maschinen und Anlagen eingesetzt werden. Im Standard ist dieser Rollenförderer staudruckarm ausgelegt (d. h. ohne Stauplatzfunktion), er kann jedoch ohne großen Aufwand zum staudrucklosen Rollenförderer (mit Stauplätzen) umgebaut werden.

TECHNISCHE DATEN

Streckenlast (max.)	120 kg/m ¹⁾
Umgebungstemperatur	+ 5 bis + 40 °C
Aufstellbereich	Trockener Betrieb in geschlossenen Räumen

ALLGEMEIN

Nennbreite	200 bis 1.200 mm (in 50 mm Schritten) ²⁾
Rollenteilung	62,5 / 125 / 187,5 / 250 mm
Förderlänge	Mind. 875 bis 30.000 mm

TRAGROLLE

Rollenart	Tragrolle mit Kunststofflagerboden und Kugellager
Rollendurchmesser	50 mm
Rollenmaterial	Stahl verzinkt ³⁾

LEISTUNGSDATEN

Anschluss	220 bis 240 V oder 380 bis 415 V, 50 Hz, Schutzart IP 54
Geschwindigkeit (max.)	72 m/min

AUFBAU

C-Profilrahmen	36 x 120 x 36 mm, Stahl ³⁾ , pulverbeschichtet, mit Standard-RAL-Ton Rollenoberkante steht 10 mm über Profilrahmen
----------------	--

1) Flächenlast: Richtwerte bei Nennbreite 300 mm, Stützweite 1.500 mm und Rollenteilung 62,5 mm
2) andere Nennbreiten auf Anfrage
3) andere Materialien auf Anfrage

ANGETRIEBENE LEICHTFÖRDERTECHNIK

Angetriebener Rollenförderer ARF 50-130-MPÜ



PRODUKTBESCHREIBUNG

Der angetriebene Rollenförderer ARF 50-130-MPÜ verfügt über einen **Motorrollenantrieb (M)**, welcher durch **Poly-V-Riemen (P)** weitere Rollen **übertreibt (Ü)**. Dieser Rollenförderer findet seine Verwendung beim Transportieren von horizontal zu bewegenden Fördergütern, wie z. B. Behältern und Kartonagen. Im Standard ist dieser Rollenförderer staudrucklos ausgelegt. Diese Technik ermöglicht ein Stauen **ohne Pneumatik** und sorgt damit für flexiblere Einsatzmöglichkeiten. Die Stauplatzlängen lassen sich durch Verwendung zusätzlicher Motorrollen variieren.

TECHNISCHE DATEN

Streckenlast (max.)	50 kg / pro Stauplatz ¹⁾
Umgebungstemperatur	+ 5 bis + 40 °C / Kühlbereich möglich
Aufstellbereich	Trockener Betrieb in geschlossenen Räumen

ALLGEMEIN

Nennbreite	350 bis 1.050 mm (in 50 mm Schritten) ²⁾
Rollenteilung	60 / 90 / 120 / 150 mm
Förderlänge	Mind. 120 bis 3.000 mm

TRAGROLLE

Rollenart	Tragrolle mit Kunststofflagerboden und Kugellager / Poly-V-Übertriebskopf
Rollendurchmesser	50 mm
Rollenmaterial	Stahl verzinkt ³⁾

LEISTUNGSDATEN

Leistung des Antriebs	40 W; Anschluss 24 V DC
Geschwindigkeit (max.)	60 m/min bei max. 35 kg oder 48 m/min bei max. 50 kg

AUFBAU

C-Profilrahmen	40 x 125 x 40 mm, Stahl ³⁾ , pulverbeschichtet, mit Standard-RAL-Ton Rollenoberkante steht 5 mm über Profilrahmen
----------------	---

1) Flächenlast: Richtwerte bei Nennbreite 300 mm, Stützweite 1.500 mm und Rollenteilung 60 mm

2) andere Nennbreiten auf Anfrage

3) andere Materialien auf Anfrage

ANGETRIEBENE LEICHTFÖRDERTECHNIK

Angetriebene Rollenkurve ARK 50-130-RÜ



PRODUKTBESCHREIBUNG

Die angetriebene Rollenkurve ARK 50-130-RÜ ist mit einer Mittenantriebsstation ausgestattet, welche mittels **Rundriemen (R)** weitere Rollen **übertreibt (Ü)**. Diese Rollenkurve findet ihre Verwendung beim Transportieren von horizontal zu bewegenden Fördergütern, wie z. B. Behältern und Kartonagen. Sie ist eine gute Ergänzung zu unserem angetriebenen Rollenförderer ARF 50-130.

TECHNISCHE DATEN

Traglast (max.)	35 kg
Umgebungstemperatur	+ 5 bis + 40 °C
Aufstellbereich	Trockener Betrieb in geschlossenen Räumen

ALLGEMEIN

Nennbreite	250 bis 1.200 mm (in 50 mm Schritten) ¹⁾
Innenradius	300 / 380 / 440 / 550 / 798 / 822 mm
Winkel	30 / 45 / 60 / 90 Grad

TRAGROLLE

Rollenart	Tragrolle mit Kunststofflagerboden und Kugellager
Rollendurchmesser	50 mm
Rollenmaterial	Stahl verzinkt mit Kunststoffkonus ²⁾

LEISTUNGSDATEN

Anschluss	220 bis 240 V oder 380 bis 415 V, 50 Hz, Schutzart IP 54
Geschwindigkeit (max.)	72 m/min

AUFBAU

Schweißrahmen	6 x 120 mm, Stahl, pulverbeschichtet, mit Standard-RAL-Ton
---------------	--

1) andere Nennbreiten auf Anfrage
2) andere Materialien auf Anfrage



PRODUKTBESCHREIBUNG

Die angetriebene Rollenkurve ARK 50-130-RT ist mit einer Mittelantriebsstation ausgestattet, welche mittels eines unterhalb liegenden **Rundriemens (R)** weitere Rollen **tangential (T)** antreibt. Diese Rollenkurve findet ihre Verwendung beim Transportieren von horizontal zu bewegenden Fördergütern, wie z. B. Behältern und Kartonagen. Sie ist eine gute Ergänzung zu unserem angetriebenen Rollenförderer ARF 50-130.

TECHNISCHE DATEN

Traglast (max.)	50 kg
Umgebungstemperatur	+ 5 bis + 40 °C
Aufstellbereich	Trockener Betrieb in geschlossenen Räumen

ALLGEMEIN

Nennbreite	250 bis 1.200 mm (in 50 mm Schritten) ¹⁾
Innenradius	450 / 523 / 798 / 880 mm
Winkel	30 / 45 / 60 / 90 Grad

TRAGROLLE

Rollenart	Tragrolle mit Kunststofflagerboden und Kugellager
Rollendurchmesser	50 mm
Rollenmaterial	Stahl verzinkt mit Kunststoffkonus ²⁾

LEISTUNGSDATEN

Anschluss	220 bis 240 V oder 380 bis 415 V, 50 Hz, Schutzart IP 54
Geschwindigkeit (max.)	72 m/min

AUFBAU

U-Profilrahmen	36 x 120 x 36 mm und 36 x 140 x 36 mm, Stahl, pulverbeschichtet, mit Standard-RAL-Ton
----------------	---

1) andere Nennbreiten auf Anfrage

2) andere Materialien auf Anfrage

ANGETRIEBENE LEICHTFÖRDERTECHNIK

Angetriebene Rollenkurve ARK 50-130-KT



PRODUKTBESCHREIBUNG

Die angetriebene Rollenkurve ARK 50-130-KT ist mit einer Mittelantriebsstation ausgestattet, welche mittels **Kettenantrieb (K)** weitere Rollen **tangential (T)** übertreibt. Diese Rollenkurve findet ihre Verwendung beim Transportieren von horizontal zu bewegenden Fördergütern, wie z. B. Behältern und Kartonagen. Sie ist eine gute Ergänzung zu unserem angetriebenen Rollenförderer ARF 50-130.

TECHNISCHE DATEN

Traglast (max.)	80 kg/m
Umgebungstemperatur	+ 5 bis + 40 °C
Aufstellbereich	Trockener Betrieb in geschlossenen Räumen

ALLGEMEIN

Nennbreite	250 bis 1.200 mm (in 50 mm Schritten) ¹⁾
Innenradius	798 mm
Winkel	30 / 45 / 60 / 90 Grad

TRAGROLLE

Rollenart	Tragrolle mit Kunststofflagerboden und Kugellager
Rollendurchmesser	50 mm
Rollenmaterial	Stahl verzinkt mit Kunststoffkonus ²⁾

LEISTUNGSDATEN

Anschluss	220 bis 240 V oder 380 bis 415 V, 50 Hz, Schutzart IP 54
Geschwindigkeit (max.)	36 m/min

AUFBAU

U-Profilrahmen	36 x 160 x 36 mm, Stahl, pulverbeschichtet, mit Standard-RAL-Ton
----------------	--

1) andere Nennbreiten auf Anfrage
2) andere Materialien auf Anfrage

ANGETRIEBENE LEICHTFÖRDERTECHNIK

Angetriebene Rollenkurve ARK 50-130-KÜ



PRODUKTBESCHREIBUNG

Die angetriebene Rollenkurve ARK 50-130-KÜ ist mit einer Mittenantriebsstation ausgestattet, welche mittels **Kettenantrieb (K)** Rolle für Rolle **übertreibt (Ü)**. Diese Rollenkurve findet ihre Verwendung beim Transportieren von horizontal zu bewegenden Fördergütern, wie z. B. Behältern und Kartonagen. Sie ist eine gute Ergänzung zu unserem angetriebenen Rollenförderer ARF 50-130.

TECHNISCHE DATEN

Traglast (max.)	120 kg
Umgebungstemperatur	+ 5 bis + 40 °C
Aufstellbereich	Trockener Betrieb in geschlossenen Räumen

ALLGEMEIN

Nennbreite	250 bis 1.200 mm (in 50 mm Schritten) ¹⁾
Innenradius	798 / 817 / 822 mm
Winkel	30 / 45 / 60 / 90 Grad

TRAGROLLE

Rollenart	Tragrolle mit Kunststofflagerboden und Kugellager
Rollendurchmesser	50 mm
Rollenmaterial	Stahl verzinkt mit Kunststoffkonus ²⁾

LEISTUNGSDATEN

Anschluss	220 bis 240 V oder 380 bis 415 V, 50 Hz, Schutzart IP 54
Geschwindigkeit (max.)	36 m/min

AUFBAU

Schweißrahmen	6 x 140 mm und 6 x 180 mm, Stahl, pulverbeschichtet, mit Standard-RAL-Ton
---------------	---

1) andere Nennbreiten auf Anfrage

2) andere Materialien auf Anfrage

ANGETRIEBENE LEICHTFÖRDERTECHNIK

Angetriebene Rollenkurve ARK 50-130-MPÜ 30° IR 760



PRODUKTBESCHREIBUNG

Die angetriebene Rollenkurve ARK 50-130-MPÜ ist mit einem **Motorrollenantrieb (M)** ausgestattet, welcher durch **Poly-V-Riemen (P)** weitere Rollen **überreibt (Ü)**. Diese Rollenkurve findet ihre Verwendung beim Transportieren von horizontal zu bewegenden Fördergütern, wie z. B. Behältern und Kartonagen. Durch die Verwendung von Motorrollen ist die angetriebene Rollenkurve ARK 50-130-MPÜ im Standard als staudruckloser Förderer ausgelegt. Sie ist eine gute Ergänzung zu unserem angetriebenen Rollenförderer ARF 50-130 MPÜ.

TECHNISCHE DATEN

Traglast (max.)	50 kg ¹⁾
Umgebungstemperatur	+ 5 bis + 40 °C / Kühlbereich möglich
Aufstellbereich	Trockener Betrieb in geschlossenen Räumen

ALLGEMEIN

Nennbreite	350 bis 1.050 mm (in 50 mm Schritten) ²⁾
Innenradius	760 mm
Rollenanzahl	7
Winkel	30°

TRAGROLLE

Rollenart	Tragrolle mit Kunststofflagerboden und Kugellager / Poly-V-Übertriebskopf
Rollendurchmesser	50 mm
Rollenmaterial	Stahl verzinkt mit Kunststoffkonus ³⁾

LEISTUNGSDATEN

Leistung des Antriebs	40 W; Anschluss 24 V DC
Geschwindigkeit (max.)	60 m/min bei max. 35 kg oder 48 m/min bei max. 50 kg

AUFBAU

C-Profilrahmen	40 x 125 x 40 mm, Stahl, pulverbeschichtet, mit Standard-RAL-Ton Rollenoberkante steht 5 mm über Profilrahmen
----------------	--

1) Flächenlast: Richtwerte bei Nennbreite 300 mm, 2 Stützen und Rollenteilung 60 mm

2) andere Nennbreiten auf Anfrage

3) andere Materialien auf Anfrage

ANGETRIEBENE LEICHTFÖRDERTECHNIK

Angetriebene Rollenkurve ARK 50-130-MPÜ 45° IR 760



PRODUKTBESCHREIBUNG

Die angetriebene Rollenkurve ARK 50-130-MPÜ ist mit einem **Motorrollenantrieb (M)** ausgestattet, welcher durch **Poly-V-Riemen (P)** weitere Rollen **übertreibt (Ü)**. Diese Rollenkurve findet ihre Verwendung beim Transportieren von horizontal zu bewegenden Fördergütern, wie z. B. Behältern und Kartonagen. Durch die Verwendung von Motorrollen ist die angetriebene Rollenkurve ARK 50-130-MPÜ im Standard als staudruckloser Förderer ausgelegt. Sie ist eine gute Ergänzung zu unserem angetriebenen Rollenförderer ARF 50-130 MPÜ.

TECHNISCHE DATEN

Traglast (max.)	50 kg ¹⁾
Umgebungstemperatur	+ 5 bis + 40 °C / Kühlbereich möglich
Aufstellbereich	Trockener Betrieb in geschlossenen Räumen

ALLGEMEIN

Nennbreite	350 bis 1.050 mm (in 50 mm Schritten) ²⁾
Innenradius	760 mm
Rollenanzahl	10
Winkel	45°

TRAGROLLE

Rollenart	Tragrolle mit Kunststofflagerboden und Kugellager / Poly-V-Übertriebskopf
Rollendurchmesser	50 mm
Rollenmaterial	Stahl verzinkt mit Kunststoffkonus ³⁾

LEISTUNGSDATEN

Leistung des Antriebs	40 W; Anschluss 24 V DC
Geschwindigkeit (max.)	60 m/min bei max. 35 kg oder 48 m/min bei max. 50 kg

AUFBAU

C-Profilrahmen	40 x 125 x 40 mm, Stahl, pulverbeschichtet, mit Standard-RAL-Ton Rollenoberkante steht 5 mm über Profilrahmen
----------------	--

1) Flächenlast: Richtwerte bei Nennbreite 300 mm, 2 Stützen und Rollenteilung 60 mm

2) andere Nennbreiten auf Anfrage

3) andere Materialien auf Anfrage

ANGETRIEBENE LEICHTFÖRDERTECHNIK

Angetriebene Rollenkurve ARK 50-130-MPÜ 60° IR 760



PRODUKTBESCHREIBUNG

Die angetriebene Rollenkurve ARK 50-130-MPÜ ist mit einem **Motorrollenantrieb (M)** ausgestattet, welcher durch **Poly-V-Riemen (P)** weitere Rollen **übertreibt (Ü)**. Diese Rollenkurve findet ihre Verwendung beim Transportieren von horizontal zu bewegenden Fördergütern, wie z. B. Behältern und Kartonagen. Durch die Verwendung von Motorrollen ist die angetriebene Rollenkurve ARK 50-130-MPÜ im Standard als staudruckloser Förderer ausgelegt. Sie ist eine gute Ergänzung zu unserem angetriebenen Rollenförderer ARF 50-130 MPÜ.

TECHNISCHE DATEN

Traglast (max.)	50 kg ¹⁾
Umgebungstemperatur	+ 5 bis + 40 °C / Kühlbereich möglich
Aufstellbereich	Trockener Betrieb in geschlossenen Räumen

ALLGEMEIN

Nennbreite	350 bis 1.050 mm (in 50 mm Schritten) ²⁾
Innenradius	760 mm
Rollenanzahl	14
Winkel	60°

TRAGROLLE

Rollenart	Tragrolle mit Kunststofflagerboden und Kugellager / Poly-V-Übertriebskopf
Rollendurchmesser	50 mm
Rollenmaterial	Stahl verzinkt mit Kunststoffkonus ³⁾

LEISTUNGSDATEN

Leistung des Antriebs	40 W; Anschluss 24 V DC
Geschwindigkeit (max.)	60 m/min bei max. 35 kg oder 48 m/min bei max. 50 kg

AUFBAU

C-Profilrahmen	40 x 125 x 40 mm, Stahl, pulverbeschichtet, mit Standard-RAL-Ton Rollenoberkante steht 5 mm über Profilrahmen
----------------	--

1) Flächenlast: Richtwerte bei Nennbreite 300 mm, 2 Stützen und Rollenteilung 60 mm
2) andere Nennbreiten auf Anfrage
3) andere Materialien auf Anfrage

ANGETRIEBENE LEICHTFÖRDERTECHNIK

Angetriebene Rollenkurve ARK 50-130-MPÜ 90° IR 760



PRODUKTBESCHREIBUNG

Die angetriebene Rollenkurve ARK 50-130-MPÜ ist mit einem **Motorrollenantrieb (M)** ausgestattet, welcher durch **Poly-V-Riemen (P)** weitere Rollen **übertreibt (Ü)**. Diese Rollenkurve findet ihre Verwendung beim Transportieren von horizontal zu bewegenden Fördergütern, wie z. B. Behältern und Kartonagen. Durch die Verwendung von Motorrollen ist die angetriebene Rollenkurve ARK 50-130-MPÜ im Standard als staudruckloser Förderer ausgelegt. Sie ist eine gute Ergänzung zu unserem angetriebenen Rollenförderer ARF 50-130 MPÜ.

TECHNISCHE DATEN

Traglast (max.)	50 kg ¹⁾
Umgebungstemperatur	+ 5 bis + 40 °C / Kühlbereich möglich
Aufstellbereich	Trockener Betrieb in geschlossenen Räumen

ALLGEMEIN

Nennbreite	350 bis 1.050 mm (in 50 mm Schritten) ²⁾
Innenradius	760 mm
Rollenanzahl	20
Winkel	90°

TRAGROLLE

Rollenart	Tragrolle mit Kunststofflagerboden und Kugellager / Poly-V-Übertriebskopf
Rollendurchmesser	50 mm
Rollenmaterial	Stahl verzinkt mit Kunststoffkonus ³⁾

LEISTUNGSDATEN

Leistung des Antriebs	40 W; Anschluss 24 V DC
Geschwindigkeit (max.)	60 m/min bei max. 35 kg oder 48 m/min bei max. 50 kg

AUFBAU

C-Profilrahmen	40 x 125 x 40 mm, Stahl, pulverbeschichtet, mit Standard-RAL-Ton Rollenoberkante steht 5 mm über Profilrahmen
----------------	--

1) Flächenlast: Richtwerte bei Nennbreite 300 mm, 2 Stützen und Rollenteilung 60 mm

2) andere Nennbreiten auf Anfrage

3) andere Materialien auf Anfrage

ANGETRIEBENE LEICHTFÖRDERTECHNIK

Angetriebene Rollenkurve ARK 50-130-MPÜ 30° IR 535



PRODUKTBESCHREIBUNG

Die angetriebene Rollenkurve ARK 50-130-MPÜ ist mit einem **Motorrollenantrieb (M)** ausgestattet, welcher durch **PU-Rundriemen (P)** weitere Rollen **übertreibt (Ü)**. Diese Rollenkurve findet ihre Verwendung beim Transportieren von horizontal zu bewegenden Fördergütern, wie z. B. Behältern und Kartonagen. Durch die Verwendung von Motorrollen ist die angetriebene Rollenkurve ARK 50-130-MPÜ im Standard als staudruckloser Förderer ausgelegt. Sie ist eine gute Ergänzung zu unserem angetriebenen Rollenförderer ARF 50-130 MPÜ.

TECHNISCHE DATEN

Traglast (max.)	35 kg ¹⁾
Umgebungstemperatur	+ 5 bis + 40 °C / Kühlbereich möglich
Aufstellbereich	Trockener Betrieb in geschlossenen Räumen

ALLGEMEIN

Nennbreite	350 bis 1.050 mm (in 50 mm Schritten) ²⁾
Innenradius	535 mm
Rollenanzahl	5
Winkel	30°

TRAGROLLE

Rollenart	Tragrolle mit Kunststofflagerboden und Kugellager
Rollendurchmesser	50 mm
Rollenmaterial	Stahl verzinkt mit Kunststoffkonus ³⁾

LEISTUNGSDATEN

Leistung des Antriebs	40 W; Anschluss 24 V DC
Geschwindigkeit (max.)	48 m/min bei max. 35 kg

AUFBAU

C-Profilrahmen	40 x 125 x 40 mm, Stahl, pulverbeschichtet, mit Standard-RAL-Ton Rollenoberkante steht 5 mm über Profilrahmen
----------------	--

1) Flächenlast: Richtwerte bei Nennbreite 300 mm, 2 Stützen und Rollenteilung 60 mm
2) andere Nennbreiten auf Anfrage
3) andere Materialien auf Anfrage

ANGETRIEBENE LEICHTFÖRDERTECHNIK

Angetriebene Rollenkurve ARK 50-130-MPÜ 45° IR 535



PRODUKTBESCHREIBUNG

Die angetriebene Rollenkurve ARK 50-130-MPÜ ist mit einem **Motorrollenantrieb (M)** ausgestattet, welcher durch **PU-Rundriemen (P)** weitere Rollen **übertreibt (Ü)**. Diese Rollenkurve findet ihre Verwendung beim Transportieren von horizontal zu bewegenden Fördergütern, wie z. B. Behältern und Kartonagen. Durch die Verwendung von Motorrollen ist die angetriebene Rollenkurve ARK 50-130-MPÜ im Standard als staudruckloser Förderer ausgelegt. Sie ist eine gute Ergänzung zu unserem angetriebenen Rollenförderer ARF 50-130 MPÜ.

TECHNISCHE DATEN

Traglast (max.)	35 kg ¹⁾
Umgebungstemperatur	+ 5 bis + 40 °C / Kühlbereich möglich
Aufstellbereich	Trockener Betrieb in geschlossenen Räumen

ALLGEMEIN

Nennbreite	350 bis 1.050 mm (in 50 mm Schritten) ²⁾
Innenradius	535 mm
Rollenanzahl	7
Winkel	45°

TRAGROLLE

Rollenart	Tragrolle mit Kunststofflagerboden und Kugellager
Rollendurchmesser	50 mm
Rollenmaterial	Stahl verzinkt mit Kunststoffkonus ³⁾

LEISTUNGSDATEN

Leistung des Antriebs	40 W; Anschluss 24 V DC
Geschwindigkeit (max.)	48 m/min bei max. 35 kg

AUFBAU

C-Profilrahmen	40 x 125 x 40 mm, Stahl, pulverbeschichtet, mit Standard-RAL-Ton Rollenoberkante steht 5 mm über Profilrahmen
----------------	--

1) Flächenlast: Richtwerte bei Nennbreite 300 mm, 2 Stützen und Rollenteilung 60 mm

2) andere Nennbreiten auf Anfrage

3) andere Materialien auf Anfrage

ANGETRIEBENE LEICHTFÖRDERTECHNIK

Angetriebene Rollenkurve ARK 50-130-MPÜ 60° IR 535

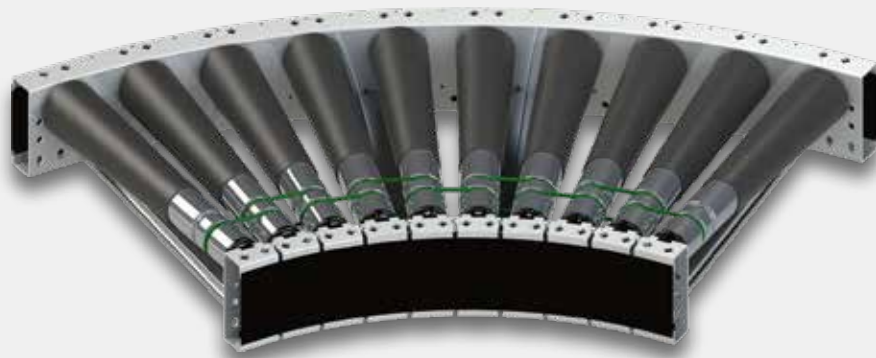

PRODUKTBESCHREIBUNG

Die angetriebene Rollenkurve ARK 50-130-MPÜ ist mit einem **Motorrollenantrieb (M)** ausgestattet, welcher durch **PU-Rundriemen (P)** weitere Rollen **übertreibt (Ü)**. Diese Rollenkurve findet ihre Verwendung beim Transportieren von horizontal zu bewegendem Fördergütern, wie z. B. Behältern und Kartonagen. Durch die Verwendung von Motorrollen ist die angetriebene Rollenkurve ARK 50-130-MPÜ im Standard als staudruckloser Förderer ausgelegt. Sie ist eine gute Ergänzung zu unserem angetriebenen Rollenförderer ARF 50-130 MPÜ.

TECHNISCHE DATEN

Traglast (max.)	35 kg ¹⁾
Umgebungstemperatur	+ 5 bis + 40 °C / Kühlbereich möglich
Aufstellbereich	Trockener Betrieb in geschlossenen Räumen

ALLGEMEIN

Nennbreite	350 bis 1.050 mm (in 50 mm Schritten) ²⁾
Innenradius	535 mm
Rollenanzahl	10
Winkel	60°

TRAGROLLE

Rollenart	Tragrolle mit Kunststofflagerboden und Kugellager
Rollendurchmesser	50 mm
Rollenmaterial	Stahl verzinkt mit Kunststoffkonus ³⁾

LEISTUNGSDATEN

Leistung des Antriebs	40 W; Anschluss 24 V DC
Geschwindigkeit (max.)	48 m/min bei max. 35 kg

AUFBAU

C-Profilrahmen	40 x 125 x 40 mm, Stahl, pulverbeschichtet, mit Standard-RAL-Ton Rollenoberkante steht 5 mm über Profilrahmen
----------------	--

1) Flächenlast: Richtwerte bei Nennbreite 300 mm, 2 Stützen und Rollenteilung 60 mm
2) andere Nennbreiten auf Anfrage
3) andere Materialien auf Anfrage

ANGETRIEBENE LEICHTFÖRDERTECHNIK

Angetriebene Rollenkurve ARK 50-130-MPÜ 90° IR 535

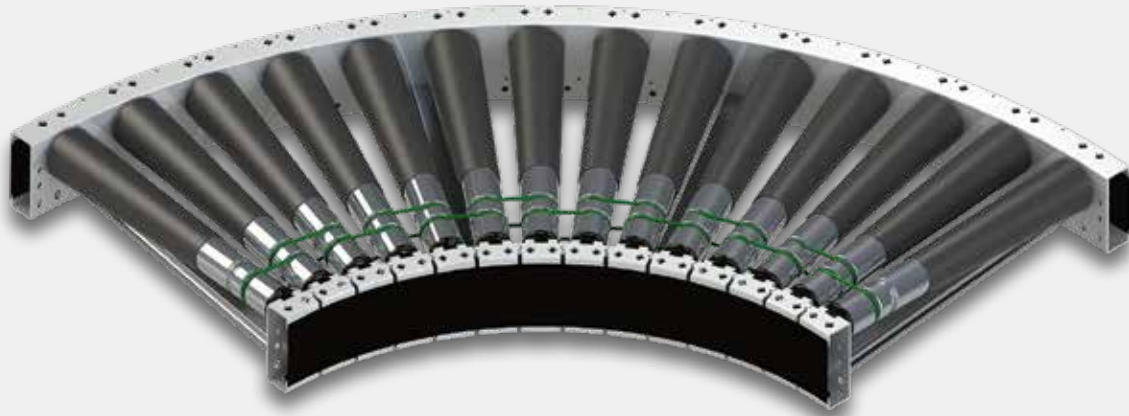

PRODUKTBESCHREIBUNG

Die angetriebene Rollenkurve ARK 50-130-MPÜ ist mit einem **Motorrollenantrieb (M)** ausgestattet, welcher durch **PU-Rundriemen (P)** weitere Rollen **übertreibt (Ü)**. Diese Rollenkurve findet ihre Verwendung beim Transportieren von horizontal zu bewegenden Fördergütern, wie z. B. Behältern und Kartonagen. Durch die Verwendung von Motorrollen ist die angetriebene Rollenkurve ARK 50-130-MPÜ im Standard als staudruckloser Förderer ausgelegt. Sie ist eine gute Ergänzung zu unserem angetriebenen Rollenförderer ARF 50-130 MPÜ.

TECHNISCHE DATEN

Traglast (max.)	35 kg ¹⁾
Umgebungstemperatur	+ 5 bis + 40 °C / Kühlbereich möglich
Aufstellbereich	Trockener Betrieb in geschlossenen Räumen

ALLGEMEIN

Nennbreite	350 bis 1.050 mm (in 50 mm Schritten) ²⁾
Innenradius	535 mm
Rollenanzahl	14
Winkel	90°

TRAGROLLE

Rollenart	Tragrolle mit Kunststofflagerboden und Kugellager
Rollendurchmesser	50 mm
Rollenmaterial	Stahl verzinkt mit Kunststoffkonus ³⁾

LEISTUNGSDATEN

Leistung des Antriebs	40 W; Anschluss 24 V DC
Geschwindigkeit (max.)	48 m/min bei max. 35 kg

AUFBAU

C-Profilrahmen	40 x 125 x 40 mm, Stahl, pulverbeschichtet, mit Standard-RAL-Ton Rollenoberkante steht 5 mm über Profilrahmen
----------------	--

1) Flächenlast: Richtwerte bei Nennbreite 300 mm, 2 Stützen und Rollenteilung 60 mm

2) andere Nennbreiten auf Anfrage

3) andere Materialien auf Anfrage

ANGETRIEBENE LEICHTFÖRDERTECHNIK

Angetriebener Rollenzwickel ARZ 50-130-MPÜ 30°



PRODUKTBESCHREIBUNG

Der angetriebene Rollenzwickel ARZ 50-130-MPÜ ist mit einem **Motorrollenantrieb (M)** ausgestattet, welcher durch **Poly-V-Riemen (P)** weitere Rollen **übertreibt (Ü)**. Dieser Rollenzwickel findet seine Verwendung beim Transportieren von horizontal zu bewegenden Fördergütern, wie z. B. Behältern und Kartonagen. Der angetriebene Rollenzwickel ARZ 50-130-MPÜ führt entweder zwei Förderstrecken zusammen oder bildet – in Kombination mit einem Pop-Up-Diverter – eine Aufteilung auf zwei Förderstrecken. Er ist eine gute Ergänzung zu unserem angetriebenen Rollenförderer ARF 50-130 MPÜ.

TECHNISCHE DATEN

Traglast (max.)	50 kg ¹⁾
Umgebungstemperatur	+ 5 bis + 40 °C / Kühlbereich möglich
Aufstellbereich	Trockener Betrieb in geschlossenen Räumen

ALLGEMEIN

Nennbreite	350 bis 1.050 mm (in 50 mm Schritten) ²⁾
Rollenteilung	60 mm
Winkel	30°
Ausführung	Links oder rechts

TRAGROLLE

Rollenart	Tragrolle mit Kunststofflagerboden und Kugellager / Poly-V-Übertriebskopf
Rollendurchmesser	50 mm
Rollenmaterial	Stahl verzinkt ³⁾

LEISTUNGSDATEN

Leistung des Antriebs	40 W; Anschluss 24 V DC
Geschwindigkeit (max.)	60 m/min bei max. 35 kg oder 48 m/min bei max. 50 kg

AUFBAU

C-Profilrahmen	40 x 125 x 40 mm, Stahl, pulverbeschichtet, mit Standard-RAL-Ton Rollenoberkante steht 5 mm über Profilrahmen
----------------	--

1) Flächenlast: Richtwerte bei Nennbreite 300 mm, 2 Stützen und Rollenteilung 60 mm
2) andere Nennbreiten auf Anfrage
3) andere Materialien auf Anfrage

ANGETRIEBENE LEICHTFÖRDERTECHNIK

Angetriebener Rollenzwickel ARZ 50-130-MPÜ 45°



PRODUKTBESCHREIBUNG

Der angetriebene Rollenzwickel ARZ 50-130-MPÜ ist mit einem **Motorrollenantrieb (M)** ausgestattet, welcher durch **Poly-V-Riemen (P)** weitere Rollen **übertreibt (Ü)**. Dieser Rollenzwickel findet seine Verwendung beim Transportieren von horizontal zu bewegenden Fördergütern, wie z. B. Behältern und Kartonagen. Der angetriebene Rollenzwickel ARZ 50-130-MPÜ führt entweder zwei Förderstrecken zusammen oder bildet – in Kombination mit einem Pop-Up-Diverter – eine Aufteilung auf zwei Förderstrecken. Er ist eine gute Ergänzung zu unserem angetriebenen Rollenförderer ARF 50-130 MPÜ.

TECHNISCHE DATEN

Traglast (max.)	50 kg ¹⁾
Umgebungstemperatur	+ 5 bis + 40 °C / Kühlbereich möglich
Aufstellbereich	Trockener Betrieb in geschlossenen Räumen

ALLGEMEIN

Nennbreite	350 bis 1.050 mm (in 50 mm Schritten) ²⁾
Rollenteilung	60 mm
Winkel	45°
Ausführung	Links oder rechts

TRAGROLLE

Rollenart	Tragrolle mit Kunststofflagerboden und Kugellager / Poly-V-Übertriebskopf
Rollendurchmesser	50 mm
Rollenmaterial	Stahl verzinkt ³⁾

LEISTUNGSDATEN

Leistung des Antriebs	40 W; Anschluss 24 V DC
Geschwindigkeit (max.)	60 m/min bei max. 35 kg oder 48 m/min bei max. 50 kg

AUFBAU

C-Profilrahmen	40 x 125 x 40 mm, Stahl, pulverbeschichtet, mit Standard-RAL-Ton Rollenoberkante steht 5 mm über Profilrahmen
----------------	--

1) Flächenlast: Richtwerte bei Nennbreite 300 mm, 2 Stützen und Rollenteilung 60 mm

2) andere Nennbreiten auf Anfrage

3) andere Materialien auf Anfrage

ANGETRIEBENE LEICHTFÖRDERTECHNIK

Angetriebener Schrägrollenförderer ASRF 50-130-MPÜ

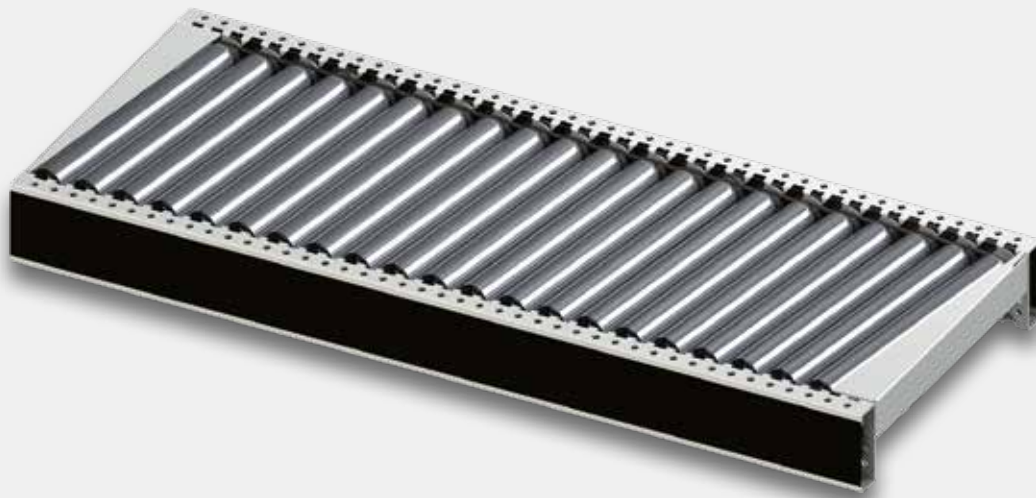

PRODUKTBESCHREIBUNG

Der angetriebene Schrägrollenförderer ASRF 50-130-MPÜ ist mit einem **Motorrollenantrieb (M)** ausgestattet, welcher durch **Poly-V-Riemen (P)** weitere Rollen **übertreibt (Ü)**. Dieser Schrägrollenförderer findet seine Verwendung beim Transportieren von horizontal zu bewegenden Fördergütern, wie z. B. Behältern und Kartonagen. Durch die Schrägstellung der Rollen richtet er das Fördergut seitlich aus. Er ist eine gute Ergänzung zu unserem angetriebenen Rollenförderer ARF 50-130-MPÜ.

TECHNISCHE DATEN

Traglast (max.)	50 kg ¹⁾
Umgebungstemperatur	+ 5 bis + 40 °C / Kühlbereich möglich
Aufstellbereich	Trockener Betrieb in geschlossenen Räumen

ALLGEMEIN

Nennbreite	450 bis 1.050 mm (in 50 mm Schritten) ²⁾
Rollenteilung	60 mm
Förderlänge	Mind. 600 bis 3.000 mm
Schrägstellung	In Abhängigkeit von der Nennbreite des Förderers, 3 bis 5 Grad

TRAGROLLE

Rollenart	Tragrolle mit Kunststofflagerboden und Kugellager / Poly-V-Übertriebskopf
Rollendurchmesser	50 mm
Rollenmaterial	Stahl verzinkt ³⁾

LEISTUNGSDATEN

Leistung des Antriebs	40 W; Anschluss 24 V DC
Geschwindigkeit (max.)	60 m/min bei max. 35 kg oder 48 m/min bei max. 50 kg

AUFBAU

C-Profilrahmen	40 x 125 x 40 mm, Stahl, pulverbeschichtet, mit Standard-RAL-Ton Rollenoberkante steht 5 mm über Profilrahmen
----------------	--

1) Flächenlast: Richtwerte bei Nennbreite 300 mm, 2 Stützen und Rollenteilung 60 mm

2) andere Nennbreiten auf Anfrage

3) andere Materialien auf Anfrage

ANGETRIEBENE LEICHTFÖRDERTECHNIK

Antriebener Schrägrollenförderer ASRF 50-130-MPÜ

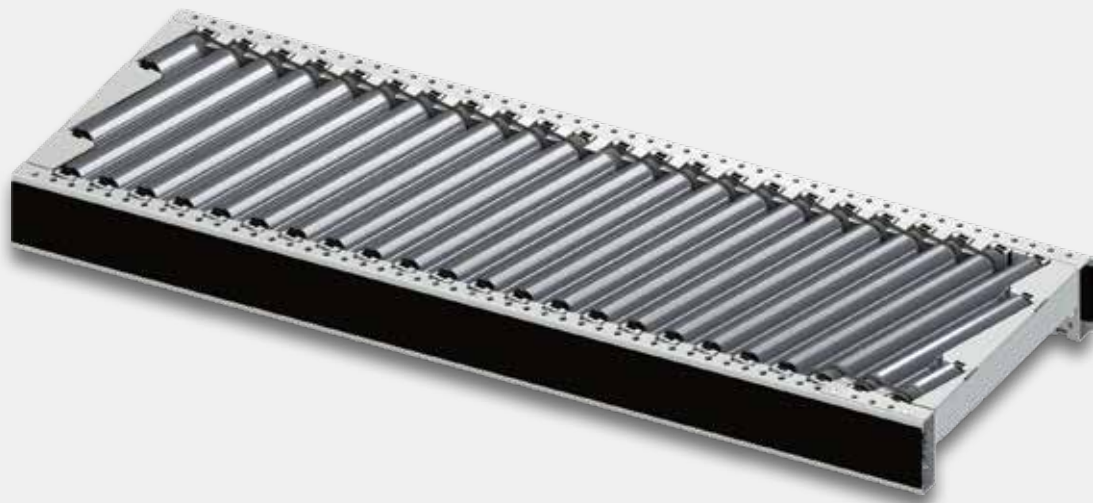

PRODUKTBESCHREIBUNG

Der angetriebene Schrägrollenförderer ASRF 50-130-MPÜ ist mit einem **Motorrollenantrieb (M)** ausgestattet, welcher durch **Poly-V-Riemen (P)** weitere Rollen **übertreibt (Ü)**. Dieser Schrägrollenförderer findet seine Verwendung beim Transportieren von horizontal zu bewegenden Fördergütern, wie z. B. Behältern und Kartonagen. Durch die Schrägstellung der Rollen richtet er das Fördergut seitlich aus. Er ist eine gute Ergänzung zu unserem angetriebenen Rollenförderer ARF 50-130-MPÜ.

TECHNISCHE DATEN

Traglast (max.)	50 kg ¹⁾
Umgebungstemperatur	+ 5 bis + 40 °C / Kühlbereich möglich
Aufstellbereich	Trockener Betrieb in geschlossenen Räumen

ALLGEMEIN

Nennbreite	450 / 650 / 850 mm ²⁾
Rollenteilung	60 mm
Förderlänge	1.500 mm
Schrägstellung	15,3°

TRAGROLLE

Rollenart	Tragrolle mit Kunststofflagerboden und Kugellager / Poly-V-Übertriebskopf
Rollendurchmesser	50 mm
Rollenmaterial	Stahl verzinkt ³⁾

LEISTUNGSDATEN

Leistung des Antriebs	40 W; Anschluss 24 V DC
Geschwindigkeit (max.)	60 m/min bei max. 35 kg oder 48 m/min bei max. 50 kg

AUFBAU

C-Profilrahmen	40 x 125 x 40 mm, Stahl, pulverbeschichtet, mit Standard-RAL-Ton Rollenoberkante steht 5 mm über Profilrahmen
----------------	--

1) Flächenlast: Richtwerte bei Nennbreite 300 mm, Stützweite 1.500 mm und Rollenteilung 60 mm

2) andere Nennbreiten auf Anfrage

3) andere Materialien auf Anfrage

ANGETRIEBENE LEICHTFÖRDERTECHNIK

Angetriebener Rollenförderer mit Klappstück ARF 50-130-MPÜ-K



PRODUKTBESCHREIBUNG

Der angetriebene Rollenförderer ARF 50-130-MPÜ-K ist mit einem **Motorrollenantrieb (M)** ausgestattet, welcher durch **Poly-V-Riemen (P)** weitere Rollen **übertreibt (Ü)**. Darüber hinaus enthält er einen **Klappmechanismus (K)**, mit dem eine Durchgangsmöglichkeit in der Förderstrecke geschaffen wird. Dieser Rollenförderer findet seine Verwendung beim Transportieren von horizontal zu bewegenden Fördergütern, wie z. B. Behältern und Kartonagen. Er ist eine gute Ergänzung zu unserem Rollenförderer ARF 50-130-MPÜ.

TECHNISCHE DATEN

Traglast (max.)	50 kg ¹⁾
Umgebungstemperatur	+ 5 bis + 40 °C / Kühlbereich möglich
Aufstellbereich	Trockener Betrieb in geschlossenen Räumen

ALLGEMEIN

Nennbreite	350 bis 1.050 mm (in 50 mm Schritten) ²⁾
Rollenteilung	60 / 90 / 120 / 150 mm
Förderlänge	z. B. klappbarer Teil 1.080 mm lang für einen Durchgang von 1.000 mm

TRAGROLLE

Rollenart	Tragrolle mit Kunststofflagerboden und Kugellager / Poly-V-Übertriebskopf
Rollendurchmesser	50 mm
Rollenmaterial	Stahl verzinkt ³⁾

LEISTUNGSDATEN

Leistung des Antriebs	40 W; Anschluss 24 V DC
Geschwindigkeit (max.)	60 m/min bei max. 35 kg oder 48 m/min bei max. 50 kg

AUFBAU

C-Profilrahmen	40 x 125 x 40 mm, Stahl, pulverbeschichtet, mit Standard-RAL-Ton Rollenoberkante steht 5 mm über Profilrahmen
----------------	--

1) Flächenlast: Richtwerte bei Nennbreite 300 mm, Stützweite 1.500 mm und Rollenteilung 60 mm

2) andere Nennbreiten auf Anfrage

3) andere Materialien auf Anfrage



PRODUKTBESCHREIBUNG

Die Röllchenhubleiste RHL-P-MPÜ ist mit einer **pneumatischen (P)** Hubeinheit ausgestattet, die eigentliche Transportbewegung wird manuell ausgeführt. Sie dient dem Ein- oder Ausschleusen von geeigneten Fördergütern, wie z. B. Behältern und Kartonagen, aus einer Rollenbahn im 90°-Winkel. Die modulare Bauweise unserer Förder-technik ermöglicht eine Nachrüstung auch bei vorhandenen Rollenförderern. Diese Röllchenhubleiste ist eine gute Ergänzung zu unserem Rollenförderer ARF 50-130-MPÜ.

TECHNISCHE DATEN

Traglast (max.)	50 kg
Umgebungstemperatur	+ 5 bis + 40 °C / Kühlbereich möglich
Aufstellbereich	Trockener Betrieb in geschlossenen Räumen

ALLGEMEIN

Förderer-Nennbreite	350 bis 1.050 mm (in 50 mm Schritten) ¹⁾
Teilungsraster	30 mm
Förderlänge	Mind. 90 mm bis max. 810 mm
Hubbewegung	Pneumatisch
Hubzeit	0,4 Sekunden
Röllchendurchmesser	48 mm
Anzahl Röllchenkassetten	Mind. 2 bis max. 5 Stück

AUFBAU

Unterbaurahmen	Stahl, pulverbeschichtet, mit Standard-RAL-Ton
----------------	--

1) andere Förderer-Nennbreiten auf Anfrage

ANGETRIEBENE LEICHTFÖRDERTECHNIK

Pop-Up-Diverter PUD-MPÜ



PRODUKTBESCHREIBUNG

Der Pop-Up-Diverter PUD-MPÜ dient dem Ausschleusen von geeigneten Fördergütern, wie z. B. Behältern und Kartonagen, mit variabler Ausschleusrichtung (links und rechts). Die modulare Bauweise unserer Fördertechnik ermöglicht eine Nachrüstung auch bei vorhandenen Rollenförderern, die Anzahl der Kassetten ist flexibel erweiterbar und kann getrennt voneinander gesteuert werden. Dieser Pop-Up-Diverter ist eine gute Ergänzung zu unserem Rollenförderer ARF 50-130-MPÜ.

TECHNISCHE DATEN

Traglast (max.)	50 kg
Umgebungstemperatur	+ 5 bis + 40 °C / Kühlbereich möglich
Aufstellbereich	Trockener Betrieb in geschlossenen Räumen

ALLGEMEIN

Nennbreite	450 / 650 / 850 mm ¹⁾
Rollenteilung	75 mm
Rollenteilung quer zur Förderrichtung	65,0 mm bei Nennbreite 450 / 650 mm 60,5 mm bei Nennbreite 850 mm
Ausschleuswinkel / -richtung	Max. +/- 45° oder wahlweise 90° links / rechts
Schwenkzeit	0,4 Sekunden

LEISTUNGSDATEN

Leistung des Antriebs	40 W; Anschluss 24 V DC
Geschwindigkeit (max.)	60 m/min bei max. 35 kg oder 48 m/min bei max. 50 kg

AUFBAU

Unterbaurahmen	Stahl, pulverbeschichtet, mit Standard-RAL-Ton
----------------	--

1) andere Nennbreiten auf Anfrage

ANGETRIEBENE LEICHTFÖRDERTECHNIK

Riemenhubumsetzer RHU-MPÜ



PRODUKTBESCHREIBUNG

Der Riemenhubumsetzer RHU-MPÜ dient dem Ausschleusen von geeigneten Fördergütern, wie z. B. Behältern und Kartonagen, mit variabler Ausschleusrichtung (links und rechts) im 90°-Winkel. Die modulare Bauweise unserer Fördertechnik ermöglicht eine Nachrüstung auch bei vorhandenen Rollenförderern. Dieser Riemenhubumsetzer ist eine gute Ergänzung zu unserem Rollenförderer ARF 50-130-MPÜ.

TECHNISCHE DATEN

Traglast (max.)	50 kg
Umgebungstemperatur	+ 5 bis + 40 °C / Kühlbereich möglich
Aufstellbereich	Trockener Betrieb in geschlossenen Räumen

ALLGEMEIN

Förderer-Nennbreite	350 bis 1.050 mm (in 50 mm Schritten) ¹⁾
Förderlänge	Mind. 90 mm bis max. 810 mm
Hubhöhe	20 mm (10 mm oberhalb und 10 mm unterhalb des Förderniveaus)
Hubbewegung	Exzenterhub
Hubzeit	0,4 Sekunden
Anzahl Röllchenkassetten	Mind. 2 bis max. 5 Stück

LEISTUNGSDATEN

Leistung des Antriebs	40 W; Anschluss 24 V DC
Geschwindigkeit (max.)	48 m/min

AUFBAU

Unterbaurahmen	Stahl, pulverbeschichtet, mit Standard-RAL-Ton
----------------	--

1) andere Förderer-Nennbreiten auf Anfrage

ANGETRIEBENE LEICHTFÖRDERTECHNIK

Angetriebene Scherenrollenbahn ASCRB 40



PRODUKTBESCHREIBUNG

Die angetriebene Scherenrollenbahn ASCRB 40 findet ihre Verwendung beim Transportieren von horizontal zu bewegenden Fördergütern, wie z. B. Behältern und Kartonagen. Aufgrund ihres variablen konstruktiven Aufbaus eignet sich diese Scherenrollenbahn insbesondere zum Be- und Entladen von Fahrzeugen und zur Verkettung von Maschinen und Anlagen. Zudem lässt sich die Scherenrollenbahn auf einfache Art und Weise kompakt zusammenschieben und schnell zum jeweiligen Einsatzort bewegen.

TECHNISCHE DATEN

Streckenlast (max.)	50 kg/m
Umgebungstemperatur	+ 5 bis + 40 °C
Aufstellbereich	Trockener Betrieb in geschlossenen Räumen

ALLGEMEIN

Nennbreite	600 / 750 / 900 mm ¹⁾
Rollenteilung	45 bis 125 mm (Stufenlos einstellbar)
Förderlänge	Mind. 1.350 bis max. 20.000 mm (Elementlänge eingefahren 450 mm; ausgefahren 1.250 mm)

TRAGROLLE

Rollenart	Tragrolle mit Kunststofftragrollenlager (Rillenkugellager)
Rollendurchmesser	40 mm
Rollenmaterial	Stahl verzinkt

LEISTUNGSDATEN

Anschluss ²⁾	220 bis 240 V oder 380 bis 415 V, 50 Hz, Schutzart IP 54
Geschwindigkeit (max.)	10 bis 40 m/min, regelbar

AUFBAU

Gestell	40 x 40 mm Vierkantrrohr, geschweißt, pulverbeschichtet, mit Standard-RAL-Ton, Scherenelemente galvanisch verzinkt
Rollen	Lenkrollen Ø200 x 50 mm, abwechselnd mit und ohne Feststellfunktion

1) andere Nennbreiten auf Anfrage
2) ein Antrieb pro Element

ANGETRIEBENE LEICHTFÖRDERTECHNIK

Angetriebene Scherenrollenbahn ASCRB 40



Durch hochflexible Scherenelemente lassen sich – bei ausreichender Anzahl von Elementen – sogar 360°-Rundläufe realisieren!



Um längere Strecken zu verwirklichen, können zwei Scherenrollenbahnen miteinander verbunden werden, die Staufunktion bleibt dabei vorhanden.



Die Bedienung der Scherenrollenbahn erfolgt über eine Schalterkonsole am Bahnanfang, unterhalb der Scherenelemente.



Der klassische Schaltschrank entfällt. Der Frequenzumrichter ist in einer Schublade integriert und kann seitlich herausgezogen werden. Die Notausschalter befinden sich jeweils am Bahnanfang und -ende, zudem werden alle 12.000 mm Notausschalter installiert.



Die Scherenrollenbahn ist mit massiven ergonomischen Handgriffen aus 30 mm Edelstahlrohr ausgestattet.



Durch Lenkrollen mit 200 mm Durchmesser wird eine sehr gute Manövrier- und Rolleigenschaft erreicht. Jede zweite Stütze ist zudem mit einem Paar Lenkrollen mit Feststellfunktion ausgestattet.

ANGETRIEBENE LEICHTFÖRDERTECHNIK

Spindelhublift SHL



PRODUKTBESCHREIBUNG

Der Spindelhublift SHL findet seine Verwendung beim Transportieren von vertikal zu bewegenden Fördergütern, wie z. B. Behältern und Kartonagen. Seine Flexibilität ermöglicht es, mehrere Ebenen gezielt zur Aufnahme oder Abgabe der Fördergüter anzufahren, die Hubbewegung wird hierbei über eine Spindel realisiert. Durch die modulare Bauweise unserer Fördertechnik ist eine Kombination mit anderen Förderern, egal ob Gurt- oder Rollenförderer, auf dem Spindelhublift möglich. Durch den kompakten Aufbau aus Aluminiumprofilen ergeben sich äußerst platzsparende Aufstellmaße. Der Schaltschrank zur Steuerung des Spindelhublifts kann direkt am Grundrahmen befestigt werden.

TECHNISCHE DATEN

Traglast (max.)	80 kg (Förderer inklusive Fördergut)
Umgebungstemperatur	+ 5 bis + 40 °C
Aufstellbereich	Trockener Betrieb in geschlossenen Räumen

ALLGEMEIN ¹⁾

Hubhöhe (max.)	850 mm
Förderhöhe (mind.)	180 mm (ohne Förderer)
Förderhöhe (max.)	1.030 mm (ohne Förderer)
Fördererbreite (max.)	650 mm
Gesamtbauhöhe	2.100 mm

LEISTUNGSDATEN

Anschluss	220 bis 240 V oder 380 bis 415 V, 50 Hz, Schutzart IP 54
Hubgeschwindigkeit (max.)	30 m/min
Anordnung des Antriebs	Oben am Grundrahmen

AUFBAU

Grundrahmen	Aluminiumprofil 80 x 40 mm ²⁾
-------------	--

1) Sonderbaugrößen auf Anfrage
2) andere Materialien auf Anfrage

ANGETRIEBENE LEICHTFÖRDERTECHNIK

Zahnriemenhublift ZHL

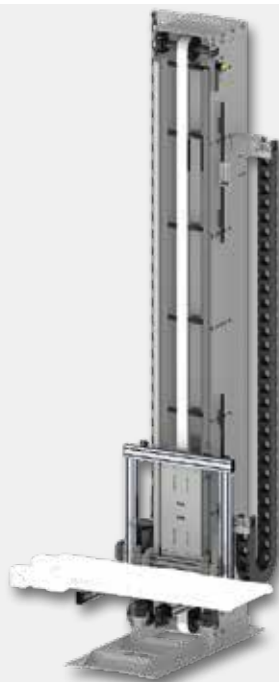

PRODUKTBESCHREIBUNG

Der Zahnriemenhublift ZHL findet seine Verwendung beim Transportieren von vertikal zu bewegenden Fördergütern, wie z. B. Behältern und Kartonagen. Seine Flexibilität ermöglicht es, mehrere Ebenen gezielt zur Aufnahme oder Abgabe der Fördergüter anzufahren. Die Hubbewegung wird hier mit Zahnriemen realisiert, die Befestigung des Antriebs kann sowohl kopf- als auch fußseitig erfolgen. Durch die modulare Bauweise unserer Fördertechnik ist eine Kombination mit anderen Förderern, egal ob Gurt- oder Rollenförderer, auf dem Zahnriemenhublift möglich. Der Mastaufbau besteht aus einer verwindungssteifen und sehr robusten Stahlkonstruktion.

TECHNISCHE DATEN

Lastaufnahme (max.)	500 kg (in Abhängigkeit von Beschleunigung und Geschwindigkeit)
Umgebungstemperatur	+ 5 bis + 40 °C
Aufstellbereich	Trockener Betrieb in geschlossenen Räumen

ALLGEMEIN ¹⁾

Hubhöhe (max.)	7.540 mm
Förderhöhe (mind.)	460 mm (ohne Förderer)
Förderhöhe (max.)	8.000 mm (ohne Förderer)
Fördererbreite (max.)	1.000 mm
Gesamtbauhöhe	Förderhöhe (max.) + 1.000 mm

LEISTUNGSDATEN

Anschluss	220 bis 240 V oder 380 bis 415 V, 50 Hz, Schutzart IP 54
Hubgeschwindigkeit max.	60 m/min (in Abhängigkeit von Beschleunigung und Geschwindigkeit)
Anordnung des Antriebs	Oben oder unten

AUFBAU

C-Profilrahmen	36 x 160 x 36 mm, Stahl, pulverbeschichtet, mit Standard-RAL-Ton
----------------	--

1) Sonderbaugrößen auf Anfrage

ANGETRIEBENE LEICHTFÖRDERTECHNIK

Sammel-Dreh-Tisch SDT 1000/1500



PRODUKTBESCHREIBUNG

Der Sammel-Dreh-Tisch SDT 1000/1500 findet seine Verwendung beim Ausschleusen, Sammeln, Bevorraten sowie beim Einschleusen und Vereinzeln von kleinsten Fördergütern, wie z. B. von Spritzgussteilen. Zusätzlich gibt es ein umfangreiches Portfolio an Systemzubehör, um den Sammeldrehtisch für diverse Anwendungszwecke anzupassen.

TECHNISCHE DATEN

Traglast (max.)	100 kg
Umgebungstemperatur	+ 5 bis + 40 °C
Aufstellbereich	Trockener Betrieb in geschlossenen Räumen

ALLGEMEIN ¹⁾

Durchmesser	1.000 mm	1.500 mm
Geschwindigkeit	Eine Umdrehung pro Minute	
Deckplatte Drehteller	Stahl ²⁾	

LEISTUNGSDATEN

Anschluss	380 bis 415 V, 50 Hz, Schutzart IP 54, optional mit Umrichter (220 bis 240 V / mit Schuko-Stecker)
-----------	--

AUFBAU

Aluminiumgestell	Seitenwand Stahl verzinkt oder Stahl pulverbeschichtet mit Standard-RAL-Ton ²⁾
------------------	---

1) Sonderbaugrößen auf Anfrage
2) andere Materialien auf Anfrage

ANGETRIEBENE LEICHTFÖRDERTECHNIK

Zubehör Sammel-Dreh-Tisch SDT 1000/1500



Ein-/Ausschleusung links



Ein-/Ausschleusung rechts



Zuführung über eine Rutsche



Verfahrbares Grundgestell



Vereinzelung beim Ausschleusen über diverse Führungen möglich

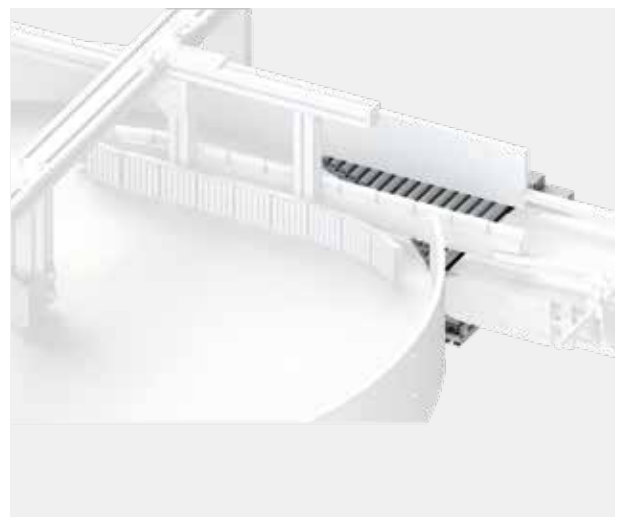

Vereinzelung beim Ausschleusen in Kombination mit angetriebenem Rollenzwickel





SCHWERLASTFÖRDERTECHNIK VON STANDARD BIS INDIVIDUELL

Nach wie vor gehört der Transport schwerer Lasten zu den besonderen Aufgaben der Fördertechnik. Ausgehend von Gewicht, Abmessungen und äußerer Beschaffenheit der zu transportierenden Güter gilt es, die Ansprüche des Kunden mit der passenden Fördertechnik umzusetzen. Dahinter stehen häufig komplexe Anforderungsprofile, auf deren Basis wir die jeweils passende Anlage für Sie entwickeln!

Häufig lassen sich sogar komplette Anlagen für den Transport schwerer Fördergüter mit unseren Standardkomponenten aus dem AMI-Baukastensystem erstellen. Dabei reicht das Fördergutspektrum von Paletten über Gitterboxen bis hin zu Behältern und Sonderladungsträgern. Aufgrund unserer hohen Fertigungstiefe von ca. 87 % sind wir – über den Standard hinaus – in der Lage, auch komplexe Anlagen für den Transport schwerer Fördergüter kurzfristig zu realisieren. Eine hohe Lieferfähigkeit bei höchster Qualität ist dabei unser Anspruch.

Einsatzgebiete unserer realisierten Schwerlastförderanlagen sind z. B. die Automobilindustrie, der Maschinenbau und weitere Branchen sowie das gesamte Arbeitsfeld von Produktion bis Lager.



SCHWERLASTFÖRDERTECHNIK

Schwere Lasten? Ein Leichtes!



Das Produktspektrum der AMI-Schwerlastfördertechnik bietet ein umfangreiches Sortiment manueller und angetriebener Komponenten für die Gestaltung eines effizienten Materialflusses für schwere Fördergüter. Hierzu gehören z. B. manuelle Schwerlastrollbahnen, angetriebene Schwerlastrollenförderer, angetriebene Kettenförderer und sogar Schwerlastsonderlösungen.



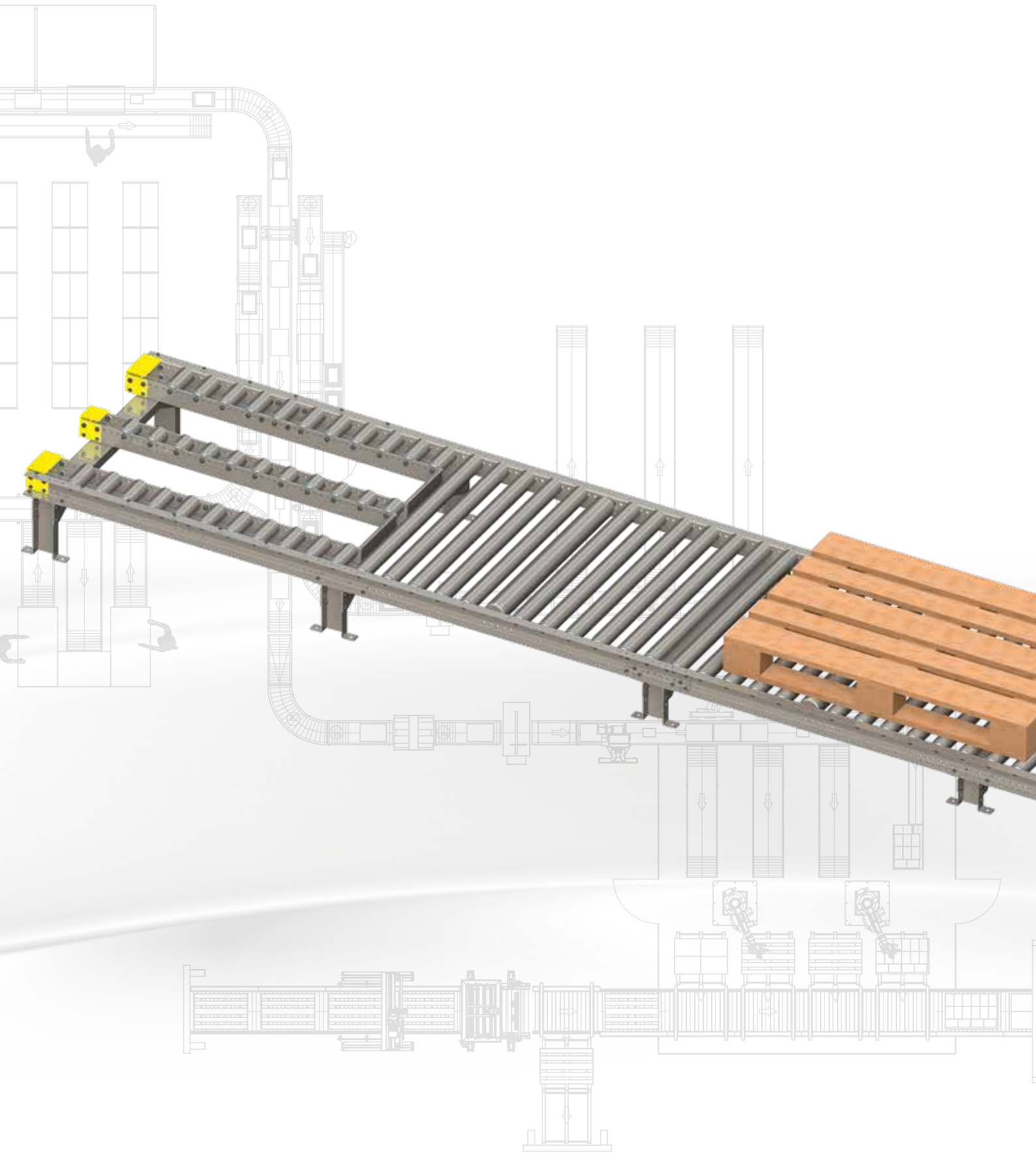

MANUELLE SCHWERLASTFÖRDERTECHNIK

Inhaltsverzeichnis

Manuelle Palettenaufgabestation	PAS 60	Seite 90 bis 91
Manuelle Schwerlastrollenbahn	SRB 50	Seite 92
Manuelle Schwerlastrollenbahn	SRB 60	Seite 93
Manuelle Schwerlastrollenbahn	SRB 80	Seite 94
Manuelle Palettenentnahmestation	PES 60	Seite 95 bis 97
Zubehör manuelle Schwerlastrollenbahnen		Seite 98 bis 99

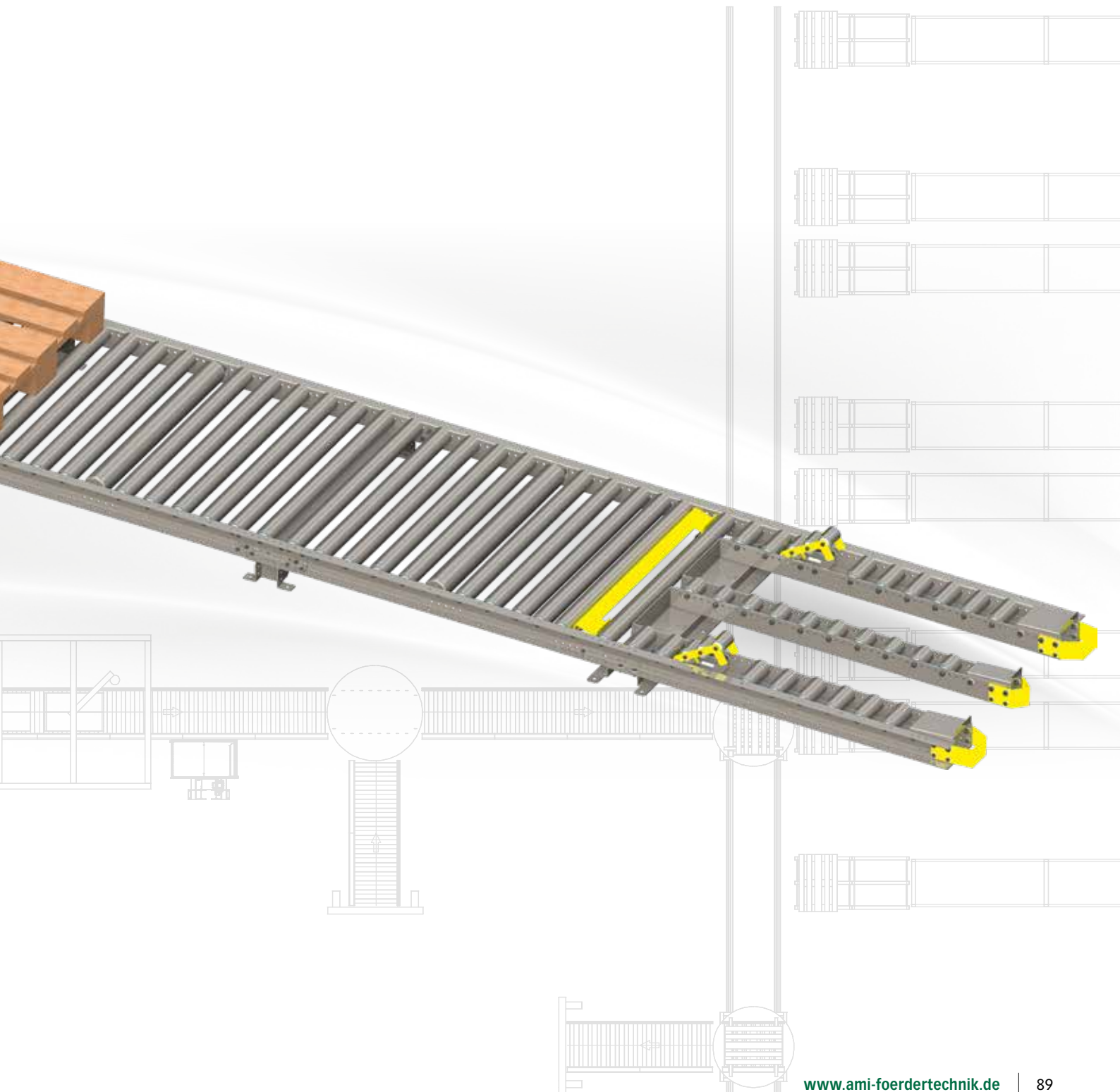

MANUELLE SCHWERLASTFÖRDERTECHNIK

Manuelle Palettenaufgabestation PAS 60



PRODUKTBESCHREIBUNG

Die manuelle Palettenaufgabestation PAS 60 wird eingesetzt, um Standard-Europaletten mit z. B. Hand- oder Elektrohubwagen und Gabelstaplern auf dem Anfang einer Förderstrecke zu positionieren. Sie ist eine gute Ergänzung zu unseren manuellen Schwerlastrollenbahnen. Durch das umfangreiche AMI-Systemzubehör, wie z. B. Zentrierungen, Ramm- und Anfahrschutz sowie Endanschläge, kann die manuelle Palettenaufgabestation PAS 60 auf die jeweiligen Kundenanforderungen angepasst werden.

TECHNISCHE DATEN

Traglast (max.)	1.200 kg/m	
Umgebungstemperatur	+ 5 bis + 40 °C	
Aufstellbereich	Trockener Betrieb in geschlossenen Räumen	
ALLGEMEIN ¹⁾		
Nennbreite	872 mm	1.272 mm
Rollenteilung	78 / 104 / 130 / 156 / 182 mm	
Stationslänge	2.500 mm	
TRAGROLLE		
Rollenart	Tragrolle mit Tragrollenlager aus Stahl	
Rollendurchmesser	60 mm	
Rollenmaterial	Stahl verzinkt ²⁾	
AUFBAU		
U-Profilrahmen	40 x 80 x 40 mm, Profilhöhe 80 mm, Stahl verzinkt ²⁾ Rollenoberkante steht 10 mm über U-Profilrahmen	

1) Sonderbaugrößen auf Anfrage
2) andere Materialien auf Anfrage

MANUELLE SCHWERLASTFÖRDERTECHNIK

Manuelle Palettenaufgabestation PAS 60



Manuelle Palettenaufgabestation PAS 60-2, Ausführung 2-Strang



Manuelle Palettenaufgabestation PAS 60-3, Ausführung 3-Strang



Manuelle Palettenaufgabestation PAS 60-0, Ausführung mit durchgehenden Rollen

MANUELLE SCHWERLASTFÖRDERTECHNIK

Manuelle Schwerlastrollenbahn SRB 50

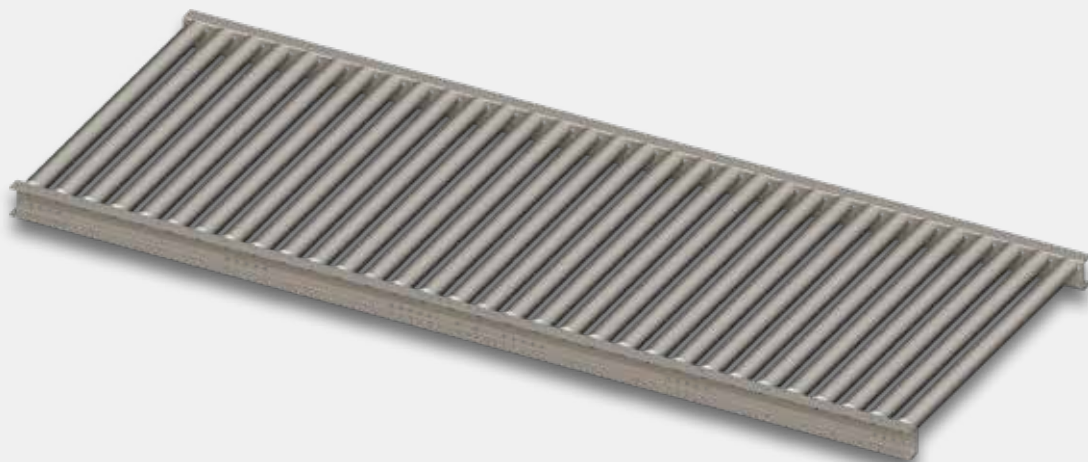

PRODUKTBESCHREIBUNG

Die manuelle Schwerlastrollenbahn SRB 50 dient zum schwerkraftgetriebenen Transport von schweren Fördergütern. Durch umfangreiches AMI-Systemzubehör, wie z. B. Seitenführungen und Endanschläge, kann die Schwerlastrollenbahn SRB 50 auf die jeweiligen Kundenanforderungen angepasst werden.

TECHNISCHE DATEN

Traglast (max.)	250 kg/m ¹⁾
Umgebungstemperatur	+ 5 bis + 40 °C
Aufstellbereich	Trockener Betrieb in geschlossenen Räumen

ALLGEMEIN

Nennbreite	200 bis 1.300 mm (in 50 mm Schritten) ²⁾
Rollenteilung	78 / 104 / 130 / 156 / 182 mm
Rollenbahnlänge (max.)	3.000 mm

TRAGROLLE

Rollenart	Tragrolle mit Tragrollenlager aus Stahl
Rollendurchmesser	50 mm
Rollenmaterial	Stahl verzinkt ³⁾

AUFBAU

U-Profilrahmen	40 x 80 x 40 mm, Profilhöhe 80 mm, Stahl verzinkt ³⁾ Rollenoberkante steht 5 mm über U-Profilrahmen
----------------	---

1) Flächenlast: Richtwerte bei Nennbreite 900 mm, Stützweite 1.500 mm und Rollenteilung 78 mm

2) andere Nennbreiten auf Anfrage

3) andere Materialien auf Anfrage

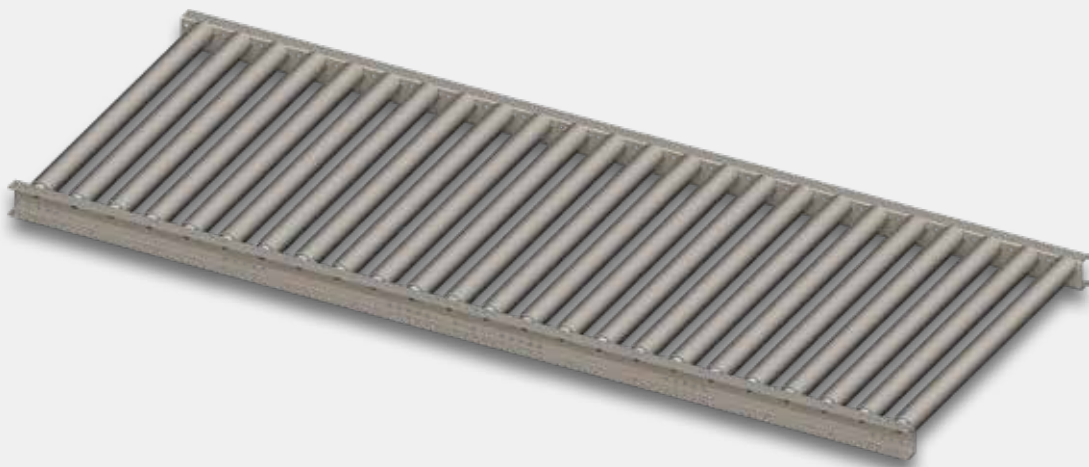

PRODUKTBESCHREIBUNG

Die manuelle Schwerlastrollenbahn SRB 60 dient zum schwerkraftgetriebenen Transport von schweren Fördergütern. Durch umfangreiches AMI-Systemzubehör, wie z. B. Seitenführungen und Endanschläge, kann die Schwerlastrollenbahn SRB 60 auf die jeweiligen Kundenanforderungen angepasst werden.

TECHNISCHE DATEN

Traglast (max.)	1.200 kg/m (nur bei Palettentransport) ¹⁾
Umgebungstemperatur	+ 5 bis + 40 °C
Aufstellbereich	Trockener Betrieb in geschlossenen Räumen
ALLGEMEIN	
Nennbreite	200 bis 1.300 mm (in 50 mm Schritten) ²⁾
Rollenteilung	78 / 104 / 130 / 156 / 182 mm
Rollenbahnlänge (max.)	3.000 mm
TRAGROLLE	
Rollenart	Tragrolle mit Tragrollenlager aus Stahl
Rollendurchmesser	60 mm
Rollenmaterial	Stahl verzinkt ³⁾
AUFBAU	
U-Profilrahmen	40 x 80 x 40 mm, Profilhöhe 80 mm, Stahl verzinkt ³⁾ Rollenoberkante steht 10 mm über U-Profilrahmen

1) Flächenlast: Richtwerte bei Nennbreite 900 mm, Stützweite 1.500 mm und Rollenteilung 78 mm

2) andere Nennbreiten auf Anfrage

3) andere Materialien auf Anfrage

MANUELLE SCHWERLASTFÖRDERTECHNIK

Manuelle Schwerlastrollenbahn SRB 80

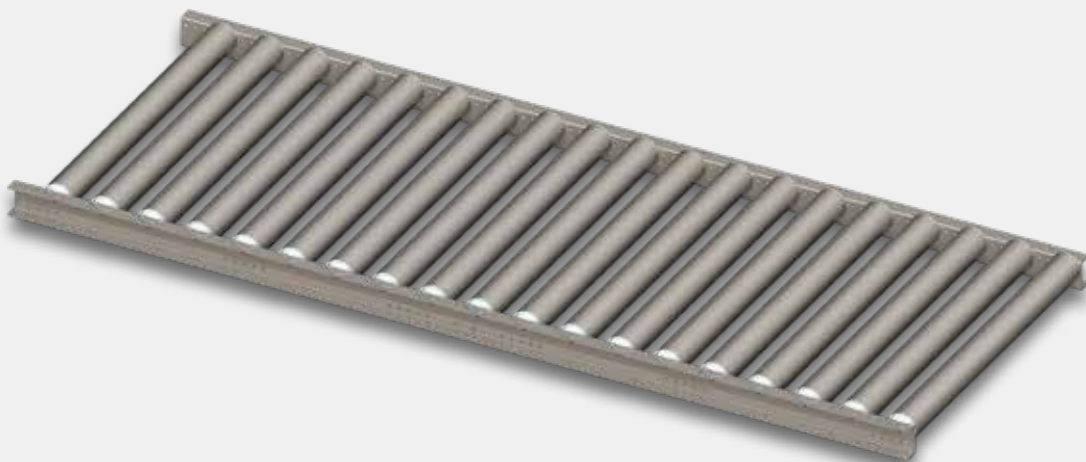

PRODUKTBESCHREIBUNG

Die manuelle Schwerlastrollenbahn SRB 80 dient zum schwerkraftgetriebenen Transport von schweren Fördergütern. Durch umfangreiches AMI-Systemzubehör, wie z. B. Seitenführungen und Endanschläge, kann die Schwerlastrollenbahn SRB 80 auf die jeweiligen Kundenanforderungen angepasst werden.

TECHNISCHE DATEN

Traglast (max.)	1.200 kg/m (nur bei Palettentransport) ¹⁾
Umgebungstemperatur	+ 5 bis + 40 °C
Aufstellbereich	Trockener Betrieb in geschlossenen Räumen

ALLGEMEIN

Nennbreite	200 bis 1.300 mm (in 50 mm Schritten) ²⁾
Rollenteilung	104 / 130 / 156 / 182 mm
Rollenbahnlänge (max.)	3.000 mm

TRAGROLLE

Rollenart	Tragrolle mit Tragrollenlager aus Stahl
Rollendurchmesser	80 mm
Rollenmaterial	Stahl verzinkt ³⁾

AUFBAU

U-Profilrahmen	40 x 80 x 40 mm, Profilhöhe 80 mm, Stahl verzinkt ³⁾ Rollenoberkante steht 20 mm über U-Profilrahmen
----------------	--

1) Flächenlast: Richtwerte bei Nennbreite 900 mm, Stützweite 1.500 mm und Rollenteilung 104 mm
2) andere Nennbreiten auf Anfrage
3) andere Materialien auf Anfrage

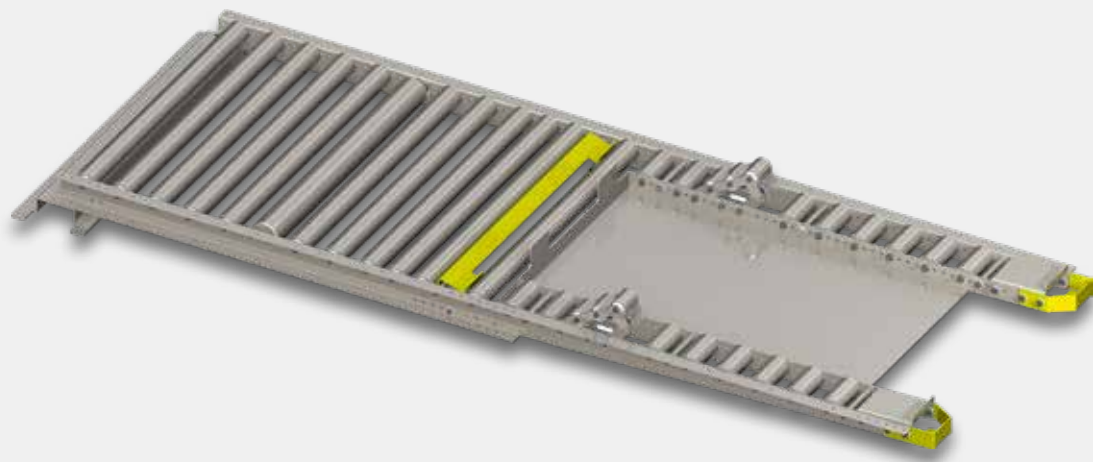

PRODUKTBESCHREIBUNG

Die manuelle Palettenentnahmestation PES 60 wird eingesetzt, um Standard-Europaletten mit z. B. Hand- oder Elektrohubwagen und Gabelstaplern am Ende einer Förderstrecke zu entnehmen. Sie ist eine gute Ergänzung zu unseren manuellen Schwerlastrollenbahnen. Durch verschiedene Ausführungen kann die manuelle Palettenentnahmestation PES 60 auf die jeweiligen Kundenanforderungen angepasst werden.

TECHNISCHE DATEN

Traglast (max.)	1.200 kg/m
Umgebungstemperatur	+ 5 bis + 40 °C
Aufstellbereich	Trockener Betrieb in geschlossenen Räumen
ALLGEMEIN	
Nennbreite	872 / 1.072 / 1.272 mm ¹⁾
Rollenteilung	78 / 104 / 130 / 156 / 182 mm
Rollenbahnlänge (max.)	2.500 mm
TRAGROLLE	
Rollenart	Tragrolle mit Tragrollenlager aus Stahl
Rollendurchmesser	60 mm
Rollenmaterial	Stahl verzinkt ²⁾
AUFBAU	
U-Profilrahmen	40 x 80 x 40 mm, Profilhöhe 80 mm, Stahl verzinkt ²⁾ Rollenoberkante steht 10mm über U-Profilrahmen

1) andere Nennbreiten auf Anfrage

2) andere Materialien auf Anfrage

MANUELLE SCHWERLASTFÖRDERTECHNIK

Manuelle Palettenentnahmestation PES 60 (für Paletten und Gitterboxen)

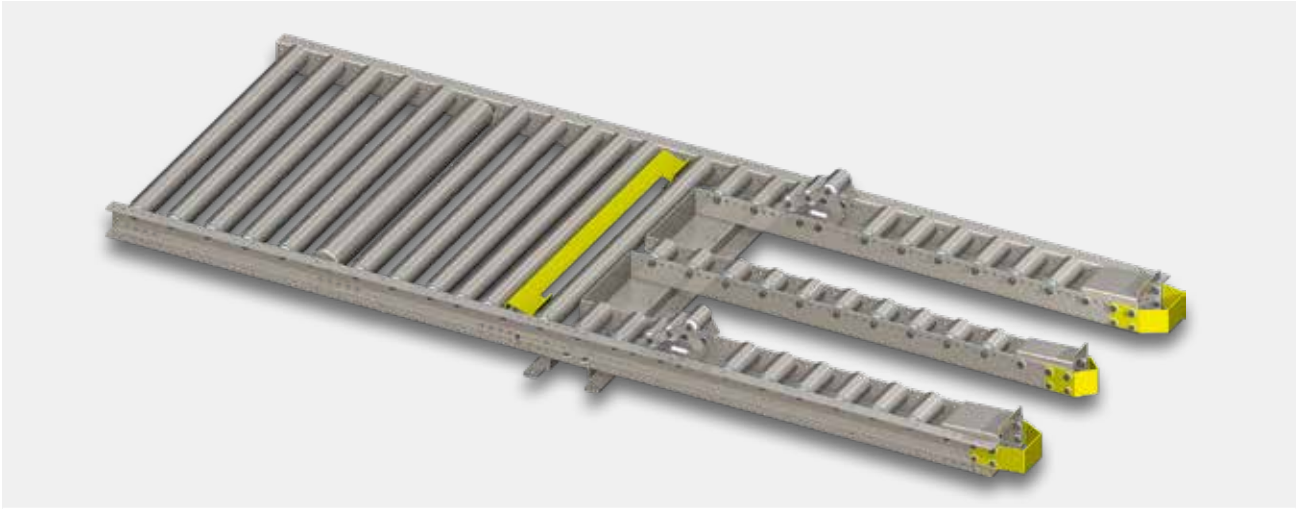

Manuelle Palettenentnahmestation PES 60-3, Ausführung 3-Strang



Manuelle Palettenentnahmestation PES 60-3, Ausführung 3-Strang (Mittelstrang gekürzt)

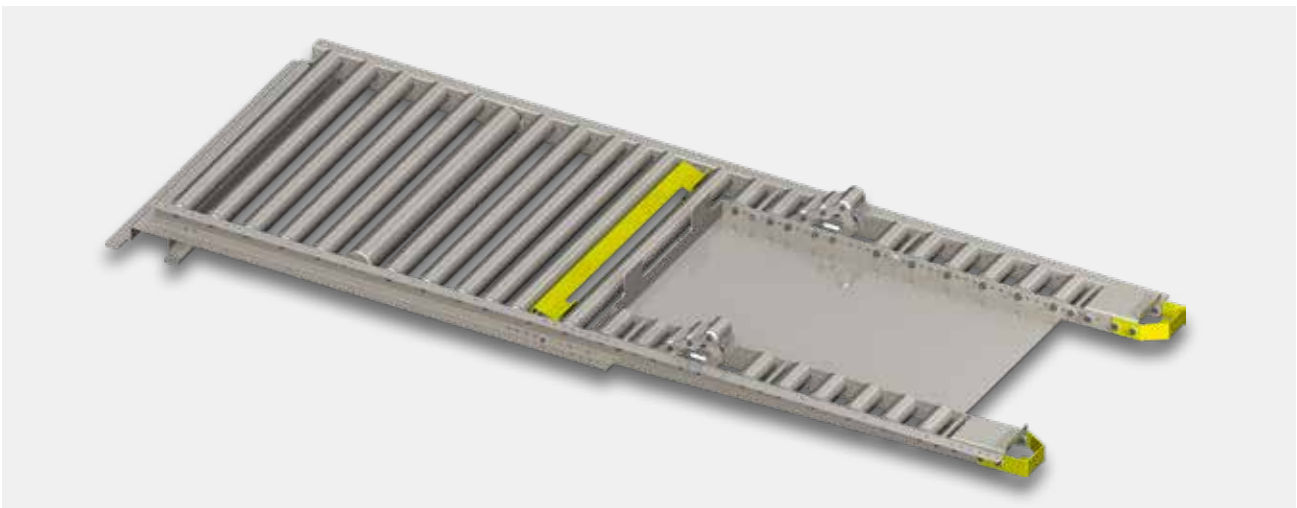

Manuelle Palettenentnahmestation PES 60-2, Ausführung 2-Strang

MANUELLE SCHWERLASTFÖRDERTECHNIK

Manuelle Palettenentnahmestation PES 60 (ausschließlich für Paletten)

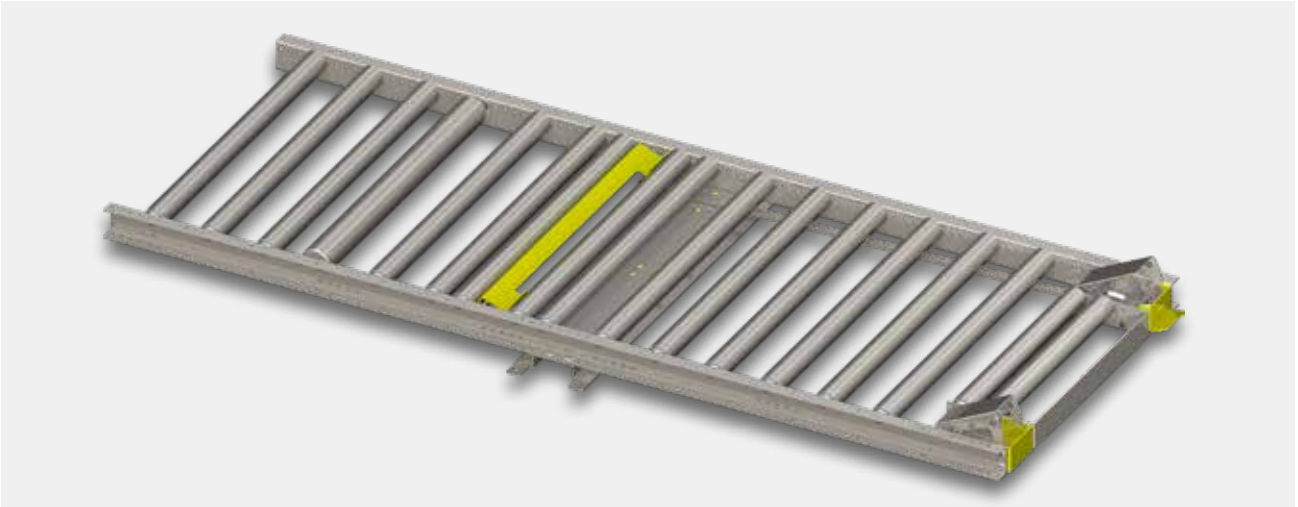

Manuelle Palettenentnahmestation PES 60-0, Ausführung mit durchgehenden Rollen

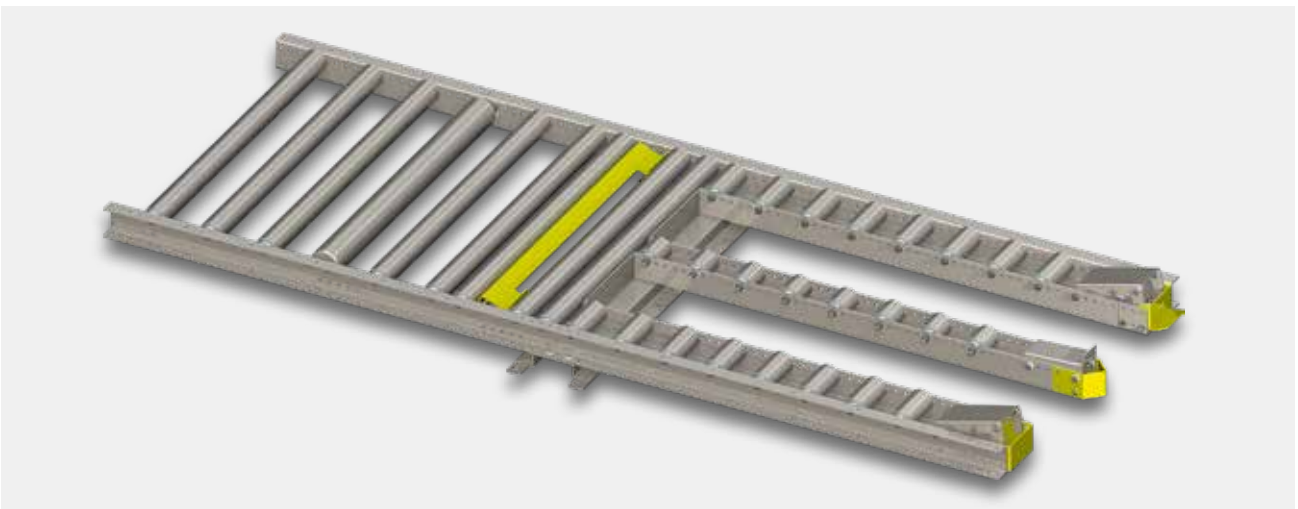

Manuelle Palettenentnahmestation PES 60-3, Ausführung 3-Strang

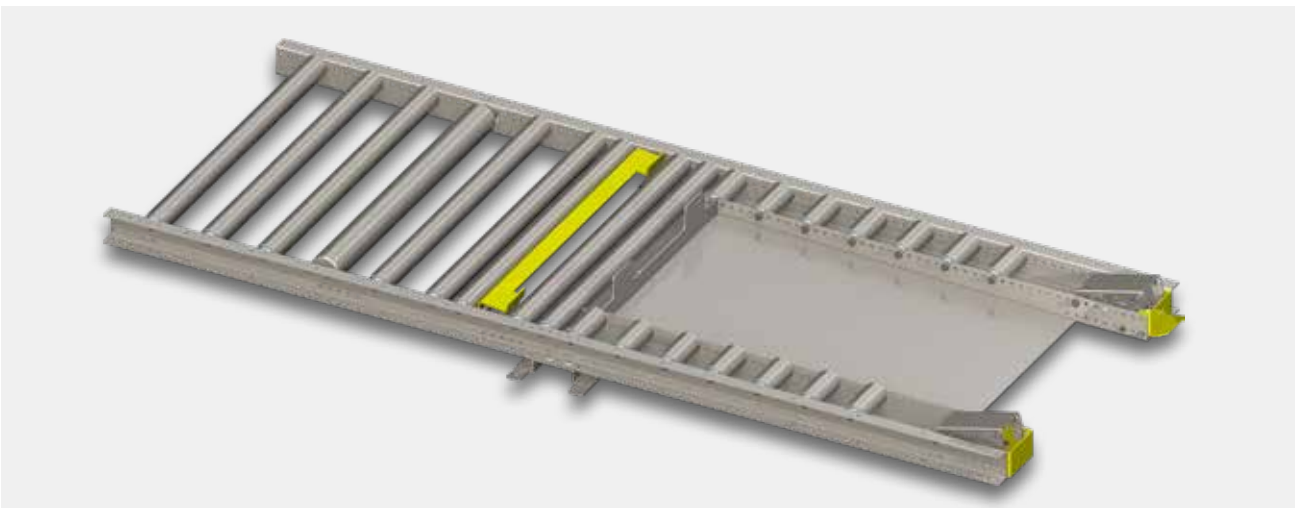

Manuelle Palettenentnahmestation PES 60-2, Ausführung 2-Strang

MANUELLE SCHWERLASTFÖRDERTECHNIK

Zubehör

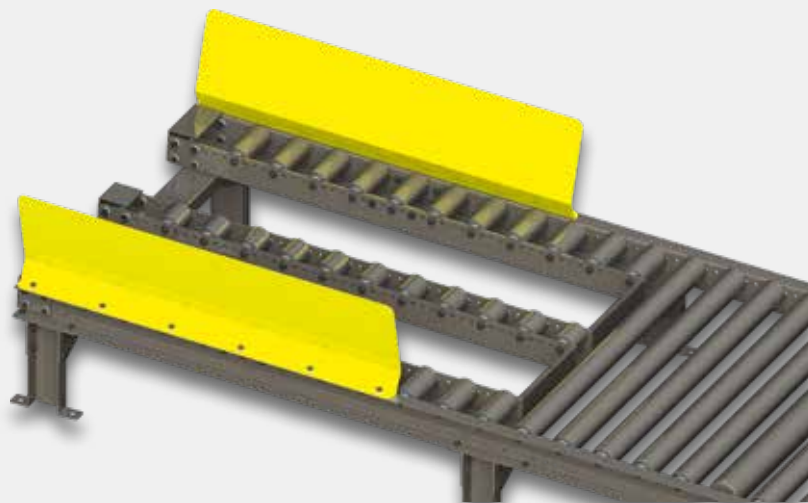

Zentrierung für Palettenaufgabestation PAS

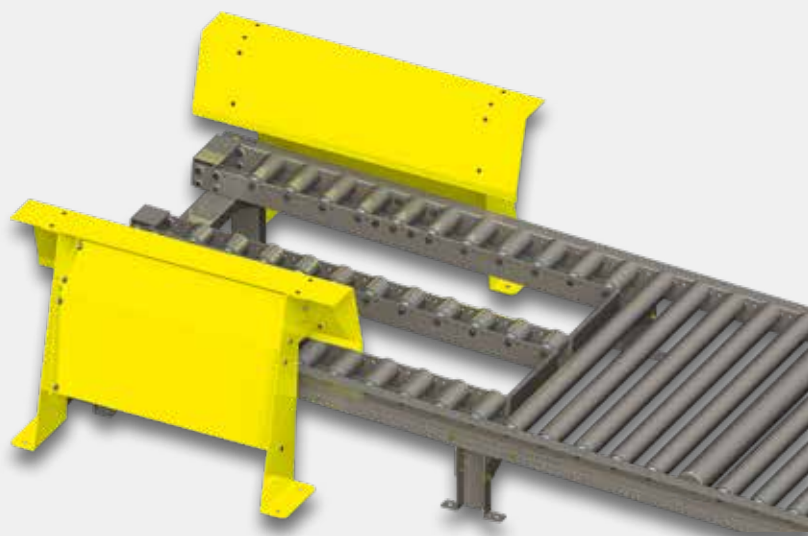

Verstärkte Zentrierung für Palettenaufgabestation PAS

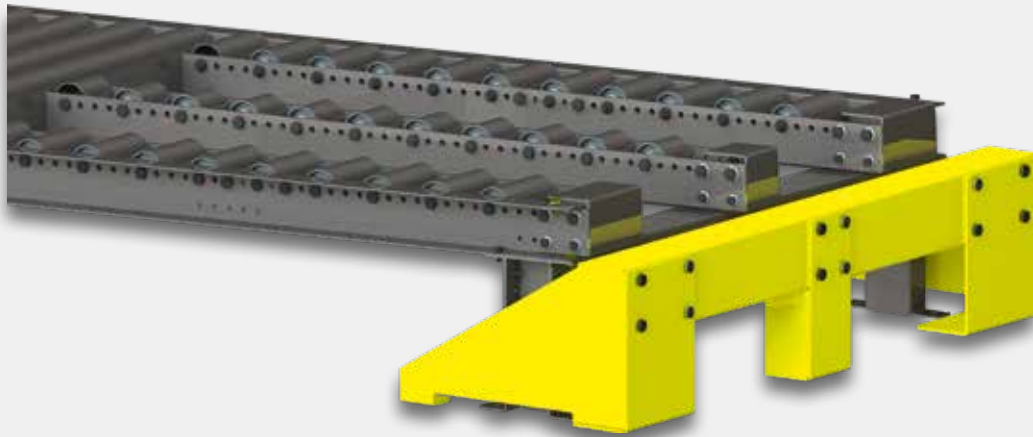

Rammschutz



Anfahrerschutz

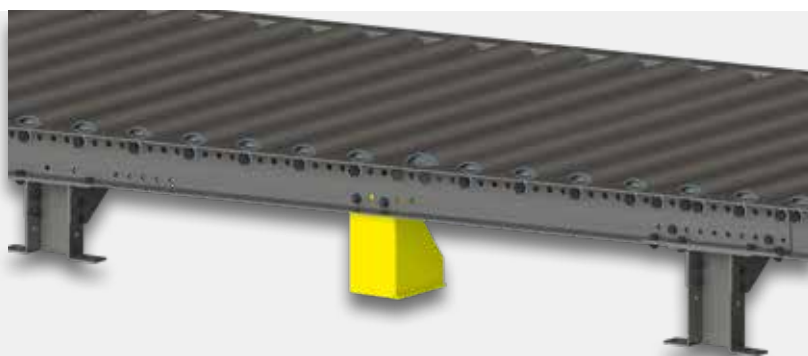

Verstärkungsstütze für Schwerlastrollenbahn SRB

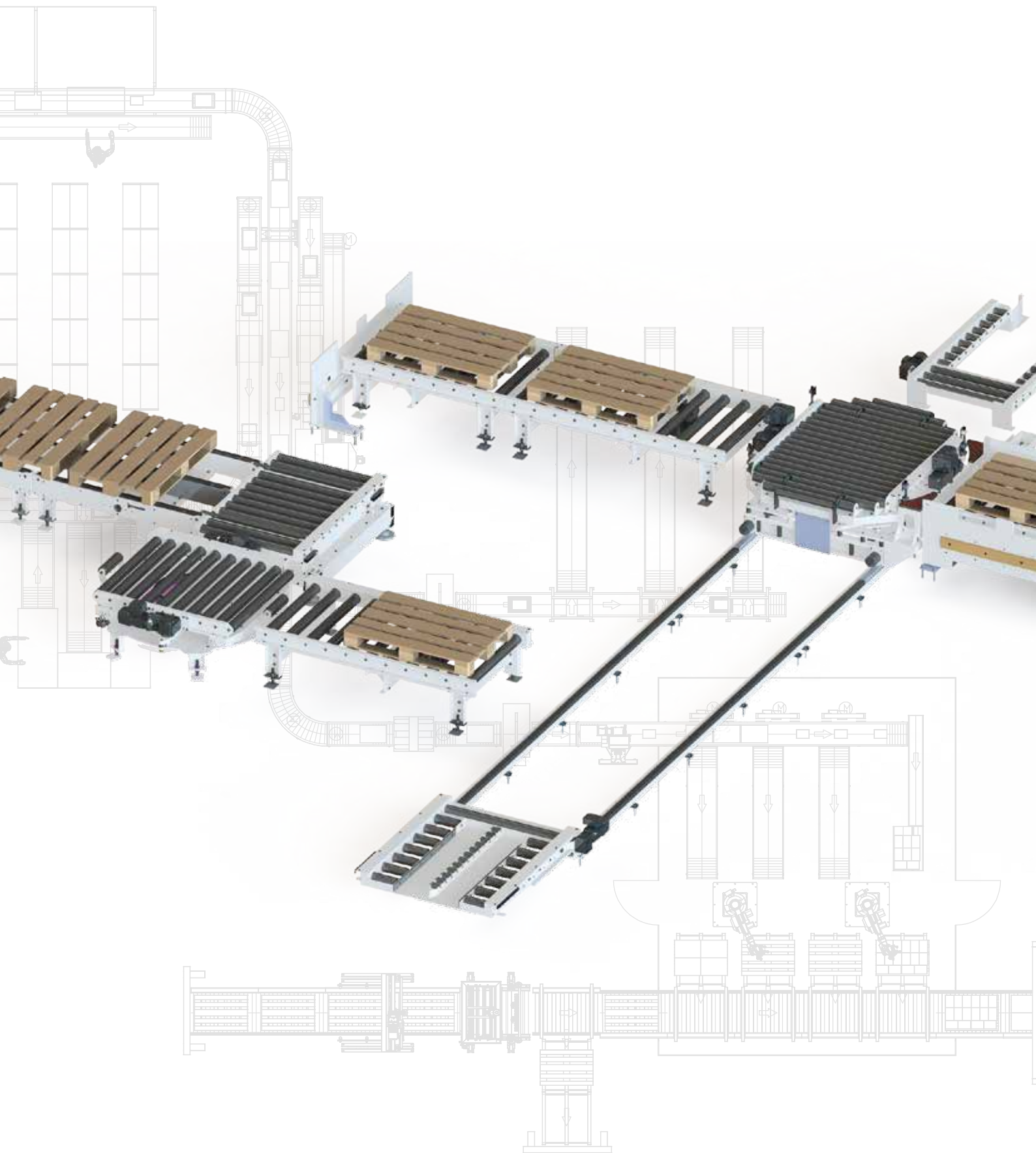

Rollenförderer

Angetriebene Palettenaufgabe- und -entnahmestation	PAES 80-150-3	Seite 102
Angetriebene Palettenaufgabe- und -entnahmestation	PAES 80-150-2	Seite 103
Angetriebener Rollenförderer	ARF 80-150-A	Seite 104
Angetriebener Rollenförderer	ARF 89-150-A	Seite 105
Angetriebener Rollenförderer	ARF 80-150-Ü	Seite 106
Angetriebener Rollenförderer	ARF 89-150-Ü	Seite 107
Angetriebener Paletteneckumsetzer	PEU 80-150	Seite 108
Angetriebener Paletteneckumsetzer	PEU 89-150	Seite 109
Angetriebener Drehtisch mit Rollenförderer	DRF 80-150	Seite 110
Angetriebener Drehtisch mit Rollenförderer	DRF 89-150	Seite 111
Zubehör angetriebene Schwerlastrollenförderer		Seite 112 - 115

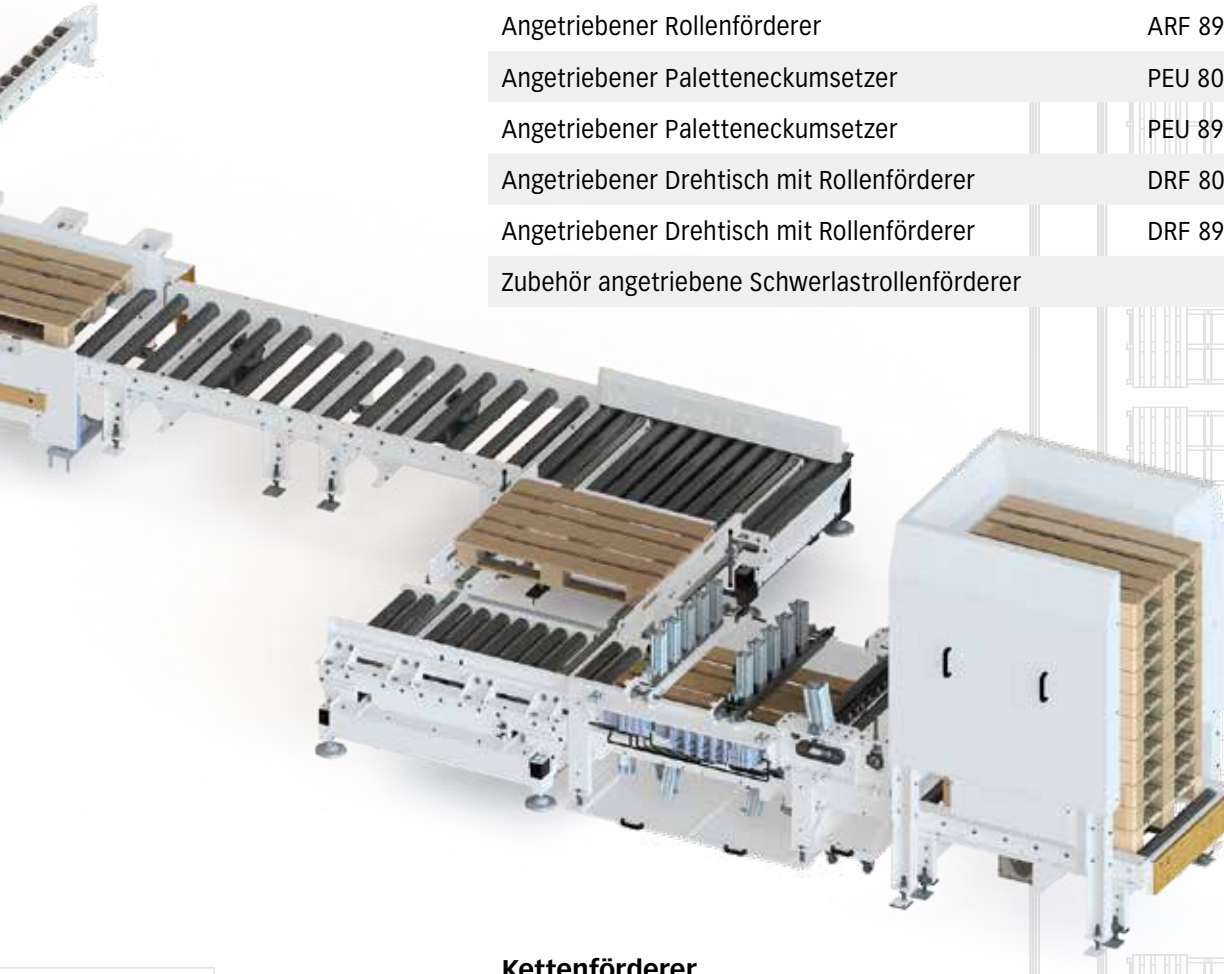

Kettenförderer

Angetriebener Kettenförderer 2-Strang	AKF 2-A	Seite 116
Angetriebener Kettenförderer 3-Strang	AKF 3-A	Seite 117
Angetriebener Kettenförderer 2-Strang	AKF 2-Ü	Seite 118
Angetriebener Kettenförderer 3-Strang	AKF 3-Ü	Seite 119
Angetriebener Drehtisch mit Kettenförderer 3-Strang	ADKF 3-A	Seite 120
Angetriebener Schwerlastverfahrwagen	ASVW	Seite 121
Zubehör angetriebene Kettenförderer		Seite 122 - 123

Komplementär-Produkte

Angetriebene Palettenprüfstation	APS	Seite 124
Angetriebener Palettenautomat	APA 15	Seite 125

ANGETRIEBENE SCHWERLASTFÖRDERTECHNIK

Angetriebene Palettenaufgabe- und -entnahmestation PAES 80-150-3



PRODUKTBESCHREIBUNG

Die angetriebene Palettenaufgabe- und -entnahmestation PAES 80-150-3 verfügt über **3 Rollenstränge** und wird eingesetzt, um Standardpaletten am Anfang oder Ende einer Förderstrecke zu positionieren oder zu entnehmen. Durch das umfangreiche AMI-Systemzubehör, wie z. B. Anfahrschutz und Zentrierungen, kann man die Station auf die jeweiligen Kundenanforderungen anpassen. Sie ist eine gute Ergänzung zu unserem angetriebenen Rollenförderer ARF 80-150.

TECHNISCHE DATEN

Traglast (max.)	1.000 kg bei Rollenteilung 127 oder 190,5 mm / 1.500 kg bei Rollenteilung 95,25 mm
Umgebungstemperatur	+ 5 bis + 40 °C
Aufstellbereich	Trockener Betrieb in geschlossenen Räumen

ALLGEMEIN ¹⁾

Nennbreite	900 / 1.100 / 1.250 mm
Rollenteilung	95,25 / 127 / 190,5 mm
Stationslänge	1.524 mm

TRAGROLLE

Rollenart	Tragrolle mit Kettenrad
Rollendurchmesser	80 mm
Rollenmaterial	Stahl verzinkt ²⁾

LEISTUNGSDATEN

Anschluss	220 bis 240 V oder 380 bis 415 V, 50 Hz, Schutzart IP 54 (optional mit Umrichter)
Geschwindigkeit	18 m/min

AUFBAU

C-Profilrahmen	50 x 150 x 4 mm, Stahl ²⁾ , pulverbeschichtet, mit Standard-RAL-Ton
----------------	--

1) Sonderbaugrößen auf Anfrage
2) andere Materialien auf Anfrage

ANGETRIEBENE SCHWERLASTFÖRDERTECHNIK

Angetriebene Palettenaufgabe- und -entnahmestation PAES 80-150-2



PRODUKTBESCHREIBUNG

Die angetriebene Palettenaufgabe- und -entnahmestation PAES 80-150-2 verfügt über **2 Rollenstränge** und wird eingesetzt, um Standardpaletten am Anfang oder Ende einer Förderstrecke zu positionieren oder zu entnehmen. Durch das umfangreiche AMI-Systemzubehör, wie z. B. Anfahrerschutz und Zentrierungen, kann man die Station auf die jeweiligen Kundenanforderungen anpassen. Sie ist eine gute Ergänzung zu unserem angetriebenen Rollenförderer ARF 80-150.

TECHNISCHE DATEN

Traglast (max.)	1.000 kg bei Rollenteilung 127 oder 190,5 mm / 1.500 kg bei Rollenteilung 95,25 mm
Umgebungstemperatur	+ 5 bis + 40 °C
Aufstellbereich	Trockener Betrieb in geschlossenen Räumen

ALLGEMEIN ¹⁾

Nennbreite	900 / 1.100 / 1.250 mm
Rollenteilung	95,25 / 127 / 190,5 mm
Stationslänge	1.524 mm

TRAGROLLE

Rollenart	Tragrolle mit Kettenrad
Rollendurchmesser	80 mm
Rollenmaterial	Stahl verzinkt ²⁾

LEISTUNGSDATEN

Anschluss	220 bis 240 V oder 380 bis 415 V, 50 Hz, Schutzart IP 54 (optional mit Umrichter)
Geschwindigkeit	18 m/min

AUFBAU

C-Profilrahmen	50 x 150 x 4 mm, Stahl ²⁾ , pulverbeschichtet, mit Standard-RAL-Ton
----------------	--

1) Sonderbaugrößen auf Anfrage
2) andere Materialien auf Anfrage

ANGETRIEBENE SCHWERLASTFÖRDERTECHNIK

Angetriebener Rollenförderer ARF 80-150-A



PRODUKTBESCHREIBUNG

Der angetriebene Rollenförderer ARF 80-150-A ist mit einem **Aufsteckgetriebe (A)** ausgestattet. Dieser Rollenförderer findet seine Verwendung beim Transportieren von horizontal zu bewegenden Fördergütern auf Ladungsträgern, wie z. B. Paletten. Im Standard ist dieser Rollenförderer ohne Stauplatzfunktion ausgelegt, er kann jedoch ohne großen Aufwand zum staudrucklosen Rollenförderer (mit Stauplätzen) umgebaut werden. Durch unser umfangreiches AMI-Systemzubehör, wie z. B. Bordrandscheiben, Stoppereinheit oder Anfahrschutz, ist eine Anpassung an Ihre individuellen Anforderungen möglich.

TECHNISCHE DATEN

Traglast (max.)	1.000 kg bei Rollenteilung 127 oder 190,5 mm / 1.500 kg bei Rollenteilung 95,25 mm
Umgebungstemperatur	+ 5 bis + 40 °C
Aufstellbereich	Trockener Betrieb in geschlossenen Räumen

ALLGEMEIN ¹⁾

Nennbreite	900 / 1.100 / 1.250 mm
Rollenteilung	95,25 / 127 / 190,5 mm
Förderlänge	1.524 mm

TRAGROLLE

Rollenart	Tragrolle mit Kettenrad
Rollendurchmesser	80 mm
Rollenmaterial	Stahl verzinkt ²⁾

LEISTUNGSDATEN

Anschluss	220 bis 240 V oder 380 bis 415 V, 50 Hz, Schutzart IP 54 (optional mit Umrichter)
Geschwindigkeit	18 m/min

AUFBAU

C-Profilrahmen	50 x 150 x 4 mm, Stahl ²⁾ , pulverbeschichtet, mit Standard-RAL-Ton
----------------	--

1) Sonderbaugrößen auf Anfrage
2) andere Materialien auf Anfrage

ANGETRIEBENE SCHWERLASTFÖRDERTECHNIK

Angetriebener Rollenförderer ARF 89-150-A



PRODUKTBESCHREIBUNG

Der angetriebene Rollenförderer ARF 89-150-A ist mit einem **Aufsteckgetriebe (A)** ausgestattet. Dieser Rollenförderer findet seine Verwendung beim Transportieren von horizontal zu bewegendem Fördergütern auf Ladungsträgern, wie z. B. Paletten. Im Standard ist dieser Rollenförderer ohne Stauplatzfunktion ausgelegt, er kann jedoch ohne großen Aufwand zum staudrucklosen Rollenförderer (mit Stauplätzen) umgebaut werden. Durch unser umfangreiches AMI-Systemzubehör, wie z. B. Bordrandscheiben, Stoppereinheit oder Anfahrerschutz, ist eine Anpassung an Ihre individuellen Anforderungen möglich.

TECHNISCHE DATEN

Traglast (max.)	2.000 kg bei Rollenteilung 127 oder 190,5 mm / 2.500 kg bei Rollenteilung 95,25 mm
Umgebungstemperatur	+ 5 bis + 40 °C
Aufstellbereich	Trockener Betrieb in geschlossenen Räumen

ALLGEMEIN ¹⁾

Nennbreite	900 / 1.100 / 1.250 mm
Rollenteilung	95,25 / 127 / 190,5 mm
Förderlänge	1.524 mm

TRAGROLLE

Rollenart	Tragrolle mit Kettenrad
Rollendurchmesser	89 mm
Rollenmaterial	Stahl verzinkt ²⁾

LEISTUNGSDATEN

Anschluss	220 bis 240 V oder 380 bis 415 V, 50 Hz, Schutzart IP 54 (optional mit Umrichter)
Geschwindigkeit	18 m/min

AUFBAU

C-Profilrahmen	50 x 150 x 4 mm, Stahl ²⁾ , pulverbeschichtet, mit Standard-RAL-Ton
----------------	--

1) Sonderbaugrößen auf Anfrage
2) andere Materialien auf Anfrage

ANGETRIEBENE SCHWERLASTFÖRDERTECHNIK

Angetriebener Rollenförderer ARF 80-150-Ü



PRODUKTBESCHREIBUNG

Der angetriebene Rollenförderer ARF 80-150-Ü ist mit einem unter dem Förderer angebrachten Antrieb ausgestattet. Die Tragrollen werden mittels Kette von Rolle zu Rolle **übertrieben (Ü)**. Dieser Rollenförderer findet seine Verwendung beim Transportieren von horizontal zu bewegenden Fördergütern auf Ladungsträgern, wie z. B. Paletten. Im Standard ist dieser Rollenförderer ohne Stauplatzfunktion ausgelegt, er kann jedoch ohne großen Aufwand zum staudrucklosen Rollenförderer (mit Stauplätzen) umgebaut werden. Durch unser umfangreiches AMI-Systemzubehör, wie z. B. Bordrandscheiben, Stoppereinheit oder Anfahrschutz, ist eine Anpassung an Ihre individuellen Anforderungen möglich.

TECHNISCHE DATEN

Traglast (max.)	1.000 kg bei Rollenteilung 127 oder 190,5 mm / 1.500 kg bei Rollenteilung 95,25 mm
Umgebungstemperatur	+ 5 bis + 40 °C
Aufstellbereich	Trockener Betrieb in geschlossenen Räumen

ALLGEMEIN ¹⁾

Nennbreite	900 / 1.100 / 1.250 mm
Rollenteilung	95,25 / 127 / 190,5 mm
Förderlänge	1.524 mm

TRAGROLLE

Rollenart	Tragrolle mit Kettenrad
Rollendurchmesser	80 mm
Rollenmaterial	Stahl verzinkt ²⁾

LEISTUNGSDATEN

Anschluss	220 bis 240 V oder 380 bis 415 V, 50 Hz, Schutzart IP 54 (optional mit Umrichter)
Geschwindigkeit	18 m/min

AUFBAU

C-Profilrahmen	50 x 150 x 4 mm, Stahl ²⁾ , pulverbeschichtet, mit Standard-RAL-Ton
----------------	--

1) Sonderbaugrößen auf Anfrage
2) andere Materialien auf Anfrage

ANGETRIEBENE SCHWERLASTFÖRDERTECHNIK

Angetriebener Rollenförderer ARF 89-150-Ü



PRODUKTBESCHREIBUNG

Der angetriebene Rollenförderer ARF 89-150-Ü ist mit einem unter dem Förderer angebrachten Antrieb ausgestattet. Die Tragrollen werden mittels Kette von Rolle zu Rolle **übertrieben (Ü)**. Dieser Rollenförderer findet seine Verwendung beim Transportieren von horizontal zu bewegenden Fördergütern auf Ladungsträgern, wie z. B. Paletten. Im Standard ist dieser Rollenförderer ohne Stauplatzfunktion ausgelegt, er kann jedoch ohne großen Aufwand zum staudrucklosen Rollenförderer (mit Stauplätzen) umgebaut werden. Durch unser umfangreiches AMI-Systemzubehör, wie z. B. Bordrandscheiben, Stoppereinheit oder Anfahrschutz, ist eine Anpassung an Ihre individuellen Anforderungen möglich.

TECHNISCHE DATEN

Traglast (max.)	2.000 kg bei Rollenteilung 127 oder 190,5 mm / 2.500 kg bei Rollenteilung 95,25 mm
Umgebungstemperatur	+ 5 bis + 40 °C
Aufstellbereich	Trockener Betrieb in geschlossenen Räumen

ALLGEMEIN ¹⁾

Nennbreite	900 / 1.100 / 1.250 mm
Rollenteilung	95,25 / 127 / 190,5 mm
Förderlänge	1.524 mm

TRAGROLLE

Rollenart	Tragrolle mit Kettenrad
Rollendurchmesser	89 mm
Rollenmaterial	Stahl verzinkt ²⁾

LEISTUNGSDATEN

Anschluss	220 bis 240 V oder 380 bis 415 V, 50 Hz, Schutzart IP 54 (optional mit Umrichter)
Geschwindigkeit	18 m/min

AUFBAU

C-Profilrahmen	50 x 150 x 4 mm, Stahl ²⁾ , pulverbeschichtet, mit Standard-RAL-Ton
----------------	--

1) Sonderbaugrößen auf Anfrage
2) andere Materialien auf Anfrage

ANGETRIEBENE SCHWERLASTFÖRDERTECHNIK

Angetriebener Paletteneckumsetzer PEU 80-150



PRODUKTBESCHREIBUNG

Der angetriebene Paletteneckumsetzer PEU 80-150 findet seine Verwendung beim Ein- und Ausschleusen von horizontal zu bewegenden Fördergütern auf Ladungsträgern (z. B. Paletten) im 90°-Winkel. Dies geschieht mit Hilfe kettenangetriebener Hubkassetten. Im Standard ist dieser Förderer ohne Stauplatzfunktion ausgelegt, er kann jedoch ohne großen Aufwand zum staudrucklosen Förderer (mit Stauplatz) umgebaut werden. Durch unser umfangreiches AMI-Systemzubehör, wie z. B. Anfahrerschutz, ist eine Anpassung an Ihre individuellen Anforderungen möglich.

TECHNISCHE DATEN

Traglast (max.)	1.000 kg
Umgebungstemperatur	+ 5 bis + 40 °C
Aufstellbereich	Trockener Betrieb in geschlossenen Räumen

ALLGEMEIN ¹⁾

Nennbreite	900 / 1.100 / 1.250 mm
Rollenteilung	190,5 mm
Förderlänge	1.524 mm

TRAGROLLE

Rollenart	Tragrolle mit Kettenrad
Rollendurchmesser	80 mm
Rollenmaterial	Stahl verzinkt ²⁾

LEISTUNGSDATEN

Anschluss	220 bis 240 V oder 380 bis 415 V, 50 Hz, Schutzart IP 54
Geschwindigkeit	18 m/min

AUFBAU

C-Profilrahmen	50 x 150 x 4 mm, Stahl ²⁾ , pulverbeschichtet, mit Standard-RAL-Ton
----------------	--

1) Sonderbaugrößen auf Anfrage
2) andere Materialien auf Anfrage

ANGETRIEBENE SCHWERLASTFÖRDERTECHNIK

Angetriebener Paletteneckumsetzer PEU 89-150



PRODUKTBESCHREIBUNG

Der angetriebene Paletteneckumsetzer PEU 89-150 findet seine Verwendung beim Ein- und Ausschleusen von horizontal zu bewegenden Fördergütern auf Ladungsträgern (z. B. Paletten) im 90°-Winkel. Dies geschieht mit Hilfe kettenangetriebener Hubkassetten. Im Standard ist dieser Förderer ohne Stauplatzfunktion ausgelegt, er kann jedoch ohne großen Aufwand zum staudrucklosen Förderer (mit Stauplatz) umgebaut werden. Durch unser umfangreiches AMI-Systemzubehör, wie z. B. Anfahrschutz, ist eine Anpassung an Ihre individuellen Anforderungen möglich.

TECHNISCHE DATEN

Traglast (max.)	1.500 kg
Umgebungstemperatur	+ 5 bis + 40 °C
Aufstellbereich	Trockener Betrieb in geschlossenen Räumen

ALLGEMEIN ¹⁾

Nennbreite	900 / 1.100 / 1.250 mm
Rollenteilung	190,5 mm
Förderlänge	1.524 mm

TRAGROLLE

Rollenart	Tragrolle mit Kettenrad
Rollendurchmesser	89 mm
Rollenmaterial	Stahl verzinkt ²⁾

LEISTUNGSDATEN

Anschluss	220 bis 240 V oder 380 bis 415 V, 50 Hz, Schutzart IP 54
Geschwindigkeit	18 m/min

AUFBAU

C-Profilrahmen	50 x 150 x 4 mm, Stahl ²⁾ , pulverbeschichtet, mit Standard-RAL-Ton
----------------	--

1) Sonderbaugrößen auf Anfrage
2) andere Materialien auf Anfrage

ANGETRIEBENE SCHWERLASTFÖRDERTECHNIK

Angetriebener Drehtisch mit Rollenförderer DRF 80-150



PRODUKTBESCHREIBUNG

Der angetriebene Drehtisch mit Rollenförderer DRF 80-150 dient zum Drehen und zur Richtungsänderung von horizontal zu bewegenden Fördergütern auf Ladungsträgern, wie z. B. Paletten. Je nach System sind Drehwinkel von 0 bis 270° möglich. Im Standard ist dieser Förderer ohne Stauplatzfunktion ausgelegt, er kann jedoch ohne großen Aufwand zum staudrucklosen Förderer (mit Stauplatz) umgebaut werden. Durch unser umfangreiches AMI-Systemzubehör, wie z. B. Bordrandscheiben, ist eine Anpassung an Ihre individuellen Anforderungen möglich.

TECHNISCHE DATEN

Traglast (max.)	1.000 kg bei Rollenteilung 127 oder 190,5 mm / 1.500 kg bei Rollenteilung 95,25 mm
Umgebungstemperatur	+ 5 bis + 40 °C
Aufstellbereich	Trockener Betrieb in geschlossenen Räumen

ALLGEMEIN ¹⁾

Nennbreite	900 / 1.100 / 1.250 mm
Rollenteilung	95,25 / 127 / 190,5 mm
Förderlänge	1.524 mm

TRAGROLLE

Rollenart	Tragrolle mit Kettenrad
Rollendurchmesser	80 mm
Rollenmaterial	Stahl verzinkt ²⁾

LEISTUNGSDATEN

Anschluss	220 bis 240 V oder 380 bis 415 V, 50 Hz, Schutzart IP 54
Geschwindigkeit	18 m/min

AUFBAU

C-Profilrahmen	50 x 150 x 4 mm, Stahl ²⁾ , pulverbeschichtet, mit Standard-RAL-Ton
----------------	--

1) Sonderbaugrößen auf Anfrage
2) andere Materialien auf Anfrage

ANGETRIEBENE SCHWERLASTFÖRDERTECHNIK

Angetriebener Drehtisch mit Rollenförderer DRF 89-150



PRODUKTBESCHREIBUNG

Der angetriebene Drehtisch mit Rollenförderer DRF 89-150 dient zum Drehen und zur Richtungsänderung von horizontal zu bewegenden Fördergütern auf Ladungsträgern, wie z. B. Paletten. Je nach System sind Drehwinkel von 0 bis 270° möglich. Im Standard ist dieser Förderer ohne Stauplatzfunktion ausgelegt, er kann jedoch ohne großen Aufwand zum staudrucklosen Förderer (mit Stauplatz) umgebaut werden. Durch unser umfangreiches AMI-Systemzubehör, wie z. B. Bordrandscheiben, ist eine Anpassung an Ihre individuellen Anforderungen möglich.

TECHNISCHE DATEN

Traglast (max.)	2.000 kg bei Rollenteilung 127 oder 190,5 mm / 2.500 kg bei Rollenteilung 95,25 mm
Umgebungstemperatur	+ 5 bis + 40 °C
Aufstellbereich	Trockener Betrieb in geschlossenen Räumen

ALLGEMEIN ¹⁾

Nennbreite	900 / 1.100 / 1.250 mm
Rollenteilung	95,25 / 127 / 190,5 mm
Förderlänge	1.524 mm

TRAGROLLE

Rollenart	Tragrolle mit Kettenrad
Rollendurchmesser	89 mm
Rollenmaterial	Stahl verzinkt ²⁾

LEISTUNGSDATEN

Anschluss	220 bis 240 V oder 380 bis 415 V, 50 Hz, Schutzart IP 54
Geschwindigkeit	18 m/min

AUFBAU

C-Profilrahmen	50 x 150 x 4 mm, Stahl ²⁾ , pulverbeschichtet, mit Standard-RAL-Ton
----------------	--

1) Sonderbaugrößen auf Anfrage
2) andere Materialien auf Anfrage

ANGETRIEBENE SCHWERLASTFÖRDERTECHNIK

Zubehör angetriebene Schwerlastrollenförderer

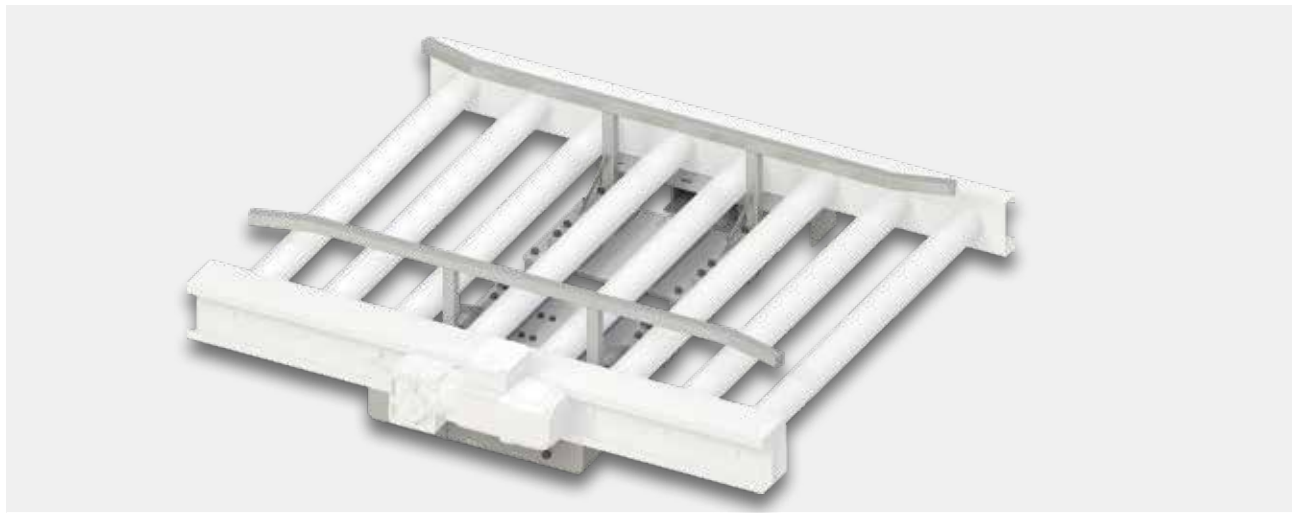

Mittenzentrierung für angetriebene Rollenförderer ARF 80-150 / ARF 89-150

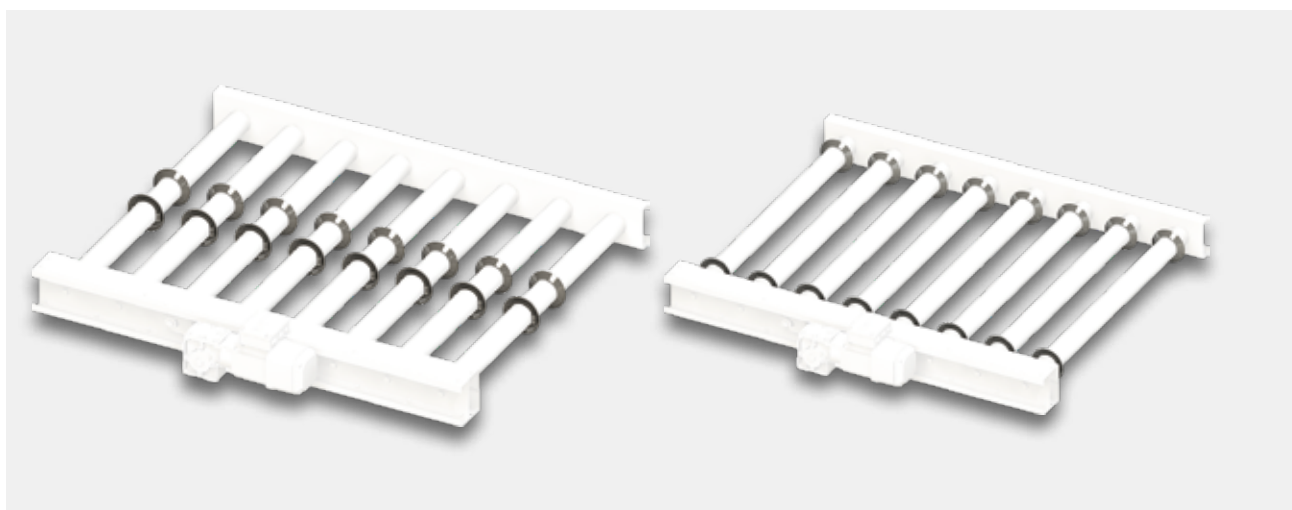

Palettenführung durch Bordrandscheiben (mittig oder außenliegend)

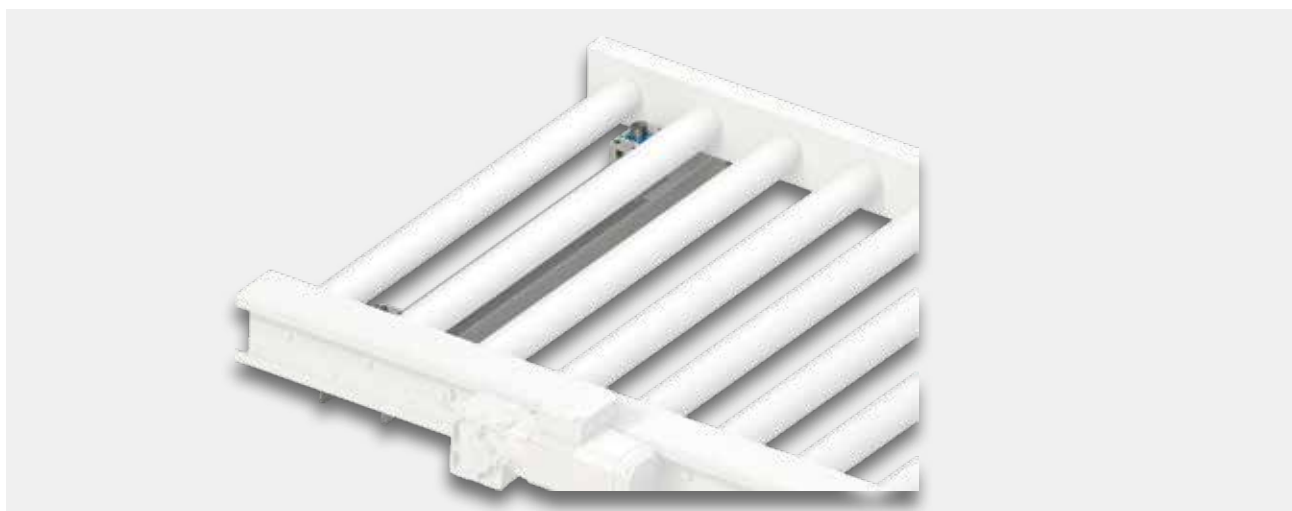

Stoppereinheit für ARF 80-150 / ARF 89-150

ANGETRIEBENE SCHWERLASTFÖRDERTECHNIK

Zubehör angetriebene Schwerlastrollenförderer

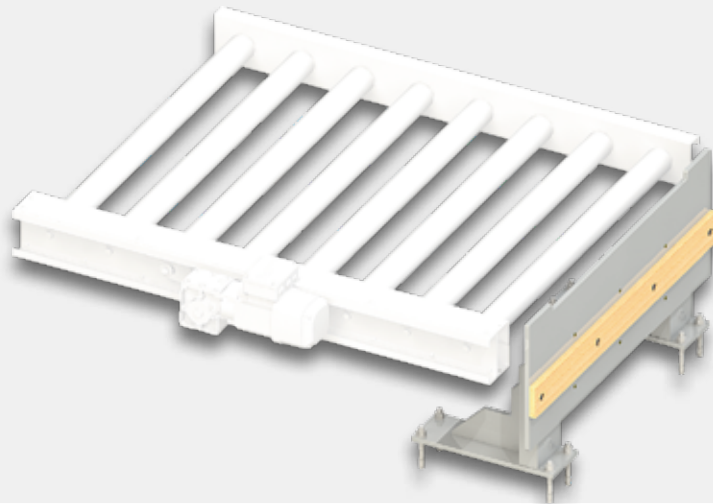

Anfahrerschutz für ARF 80-150 / ARF 89-150

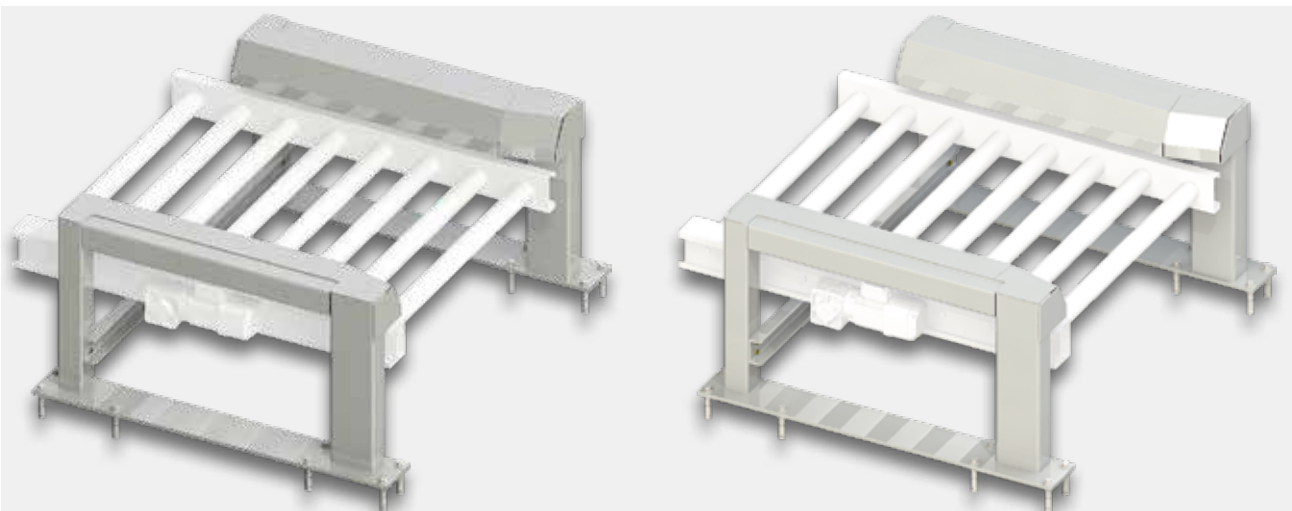

Einführung für Palettenaufgabe ARF 80-150 / ARF 89-150

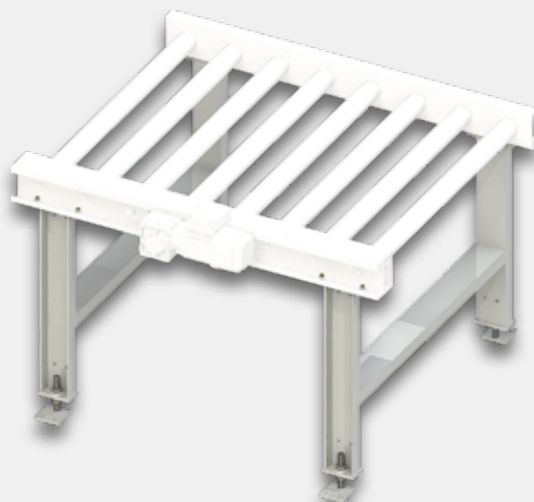

Schwerlaststützen für angetriebene Rollenförderer ARF 80-150 / ARF 89-150

ANGETRIEBENE SCHWERLASTFÖRDERTECHNIK

Zubehör angetriebene Schwerlastrollenförderer

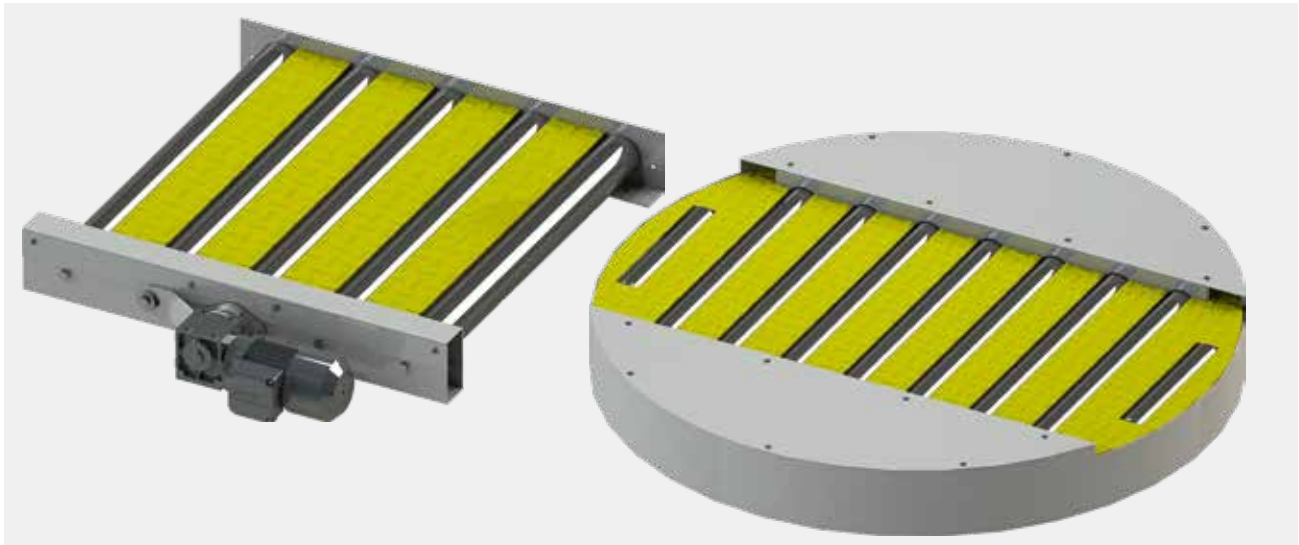

**Trittleche für Rollenzwischenräume
bei angetriebenen Rollenförderern
ARF 80-150 / ARF 89-150**

**Begehbare Komplettinhausung eines Drehtisches
DRF 80-150 / DRF 89-150**

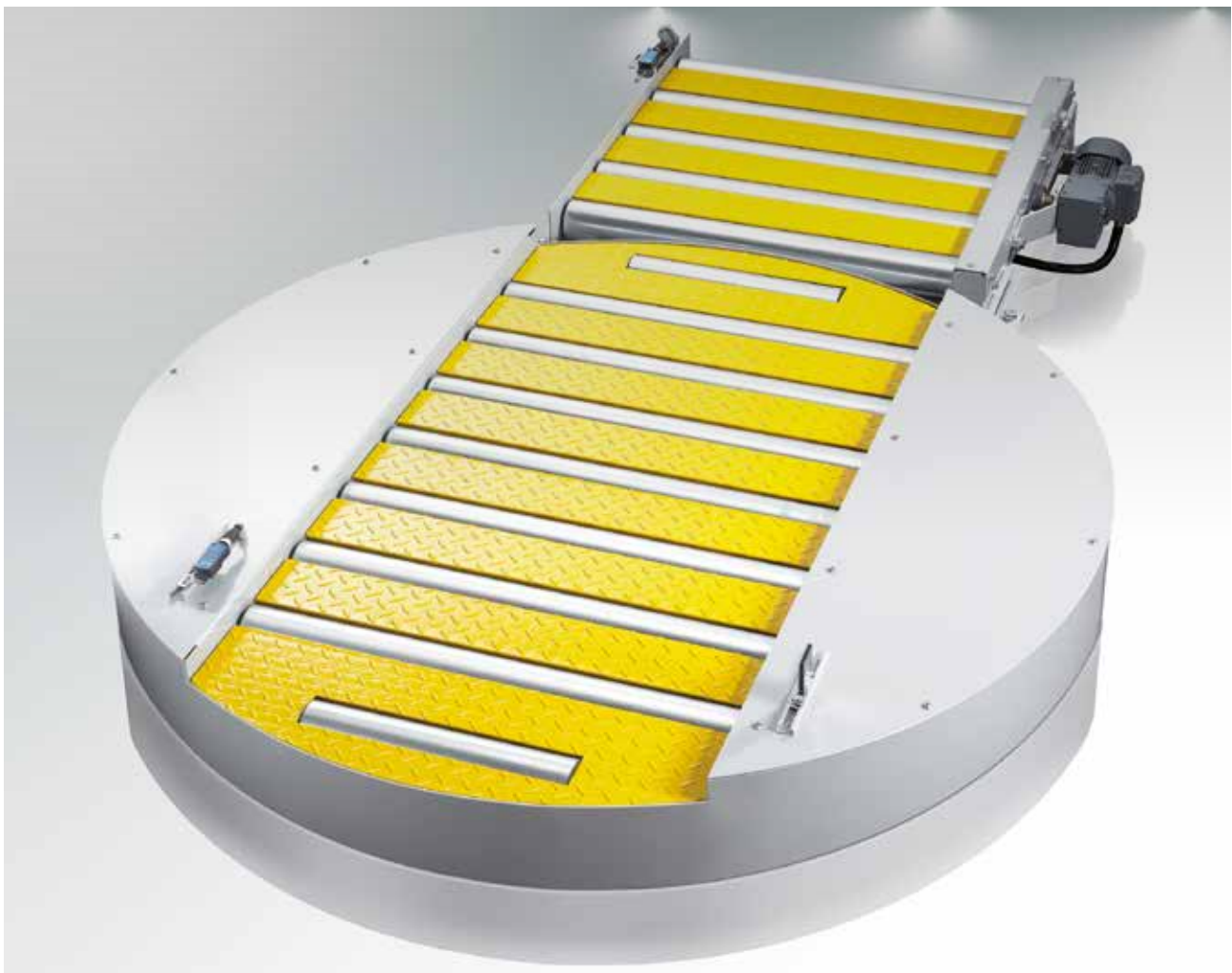

Begehbare Kombination aus Trittlechen und Komplettinhausung

ANGETRIEBENE SCHWERLASTFÖRDERTECHNIK

Zubehör angetriebene Schwerlastrollenförderer



Palettenkippvorrichtung

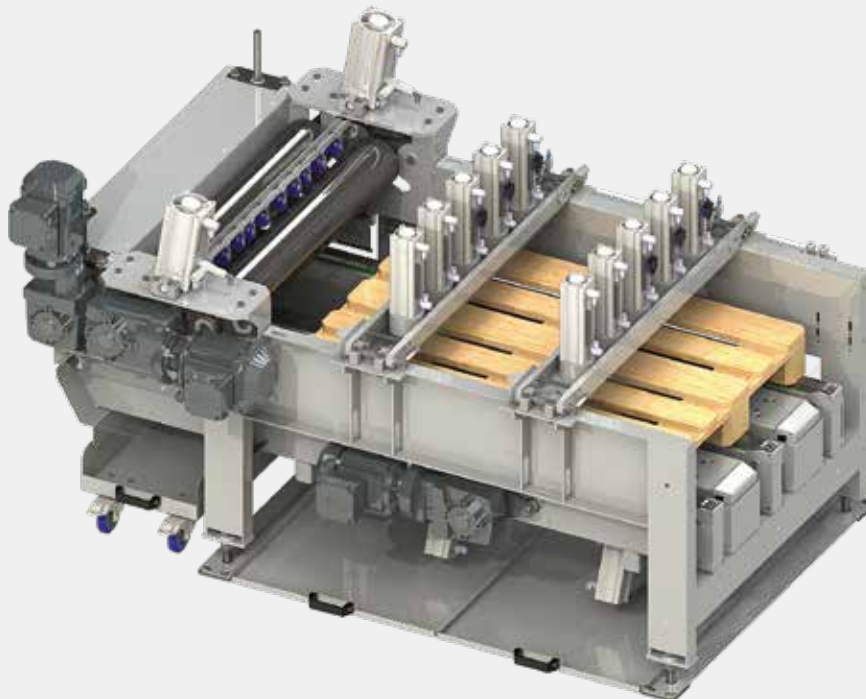

Palettenprüfstation

ANGETRIEBENE SCHWERLASTFÖRDERTECHNIK

Angetriebener Kettenförderer AKF 2-A

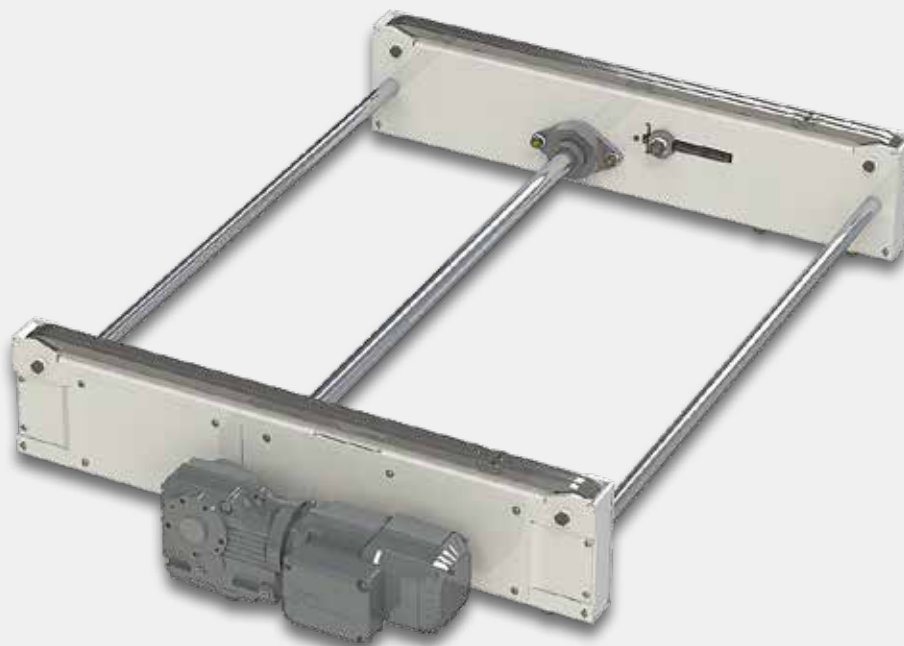

PRODUKTBESCHREIBUNG

Der angetriebene Kettenförderer AKF 2-A verfügt über **2 Kettenstränge (2)** und ein **Aufsteckgetriebe (A)**. Er findet seine Verwendung beim Transportieren von horizontal zu bewegenden Fördergütern auf Ladungsträgern (z. B. Paletten). Umgesetzt wird dies durch Duplex-Rollenketten. Im Standard ist dieser Kettenförderer ohne Stauplatzfunktion ausgelegt, er kann jedoch ohne großen Aufwand zum staudrucklosen Kettenförderer (mit Stauplatz) umgebaut werden. Durch unser umfangreiches AMI-Systemzubehör, wie z. B. Seitenführung und Anfahrerschutz, ist eine Anpassung an Ihre individuellen Anforderungen möglich.

TECHNISCHE DATEN

Traglast (max.)	1.500 kg
Umgebungstemperatur	+ 5 bis + 40 °C
Aufstellbereich	Trockener Betrieb in geschlossenen Räumen

ALLGEMEIN ¹⁾

Kettenabstand	700 / 950 / 1.150 mm
Förderlänge	1.524 mm

KETTENSTRANG

Anzahl	2
Kettenart	Duplex-Rollenkette

LEISTUNGSDATEN

Anschluss	220 bis 240 V oder 380 bis 415 V, 50 Hz, Schutzart IP 54 (optional mit Umrichter)
Geschwindigkeit	18 m/min

AUFBAU

C-Profilrahmen	65 x 200 x 5 mm, Stahl ²⁾ , pulverbeschichtet, mit Standard-RAL-Ton
----------------	--

1) Sonderbaugrößen auf Anfrage
2) andere Materialien auf Anfrage

ANGETRIEBENE SCHWERLASTFÖRDERTECHNIK

Antriebener Kettenförderer AKF 3-A



PRODUKTBESCHREIBUNG

Der angetriebene Kettenförderer AKF 3-A verfügt über **3 Kettenstränge (3)** und ein **Aufsteckgetriebe (A)**. Er findet seine Verwendung beim Transportieren von horizontal zu bewegenden Fördergütern auf Ladungsträgern (z. B. Paletten). Umgesetzt wird dies durch Duplex-Rollenketten. Im Standard ist dieser Kettenförderer ohne Stauplatzfunktion ausgelegt, er kann jedoch ohne großen Aufwand zum staudrucklosen Kettenförderer (mit Stauplatz) umgebaut werden. Durch unser umfangreiches AMI-Systemzubehör, wie z. B. Seitenführung und Anfahrerschutz, ist eine Anpassung an Ihre individuellen Anforderungen möglich.

TECHNISCHE DATEN

Traglast (max.)	2.500 kg
Umgebungstemperatur	+ 5 bis + 40 °C
Aufstellbereich	Trockener Betrieb in geschlossenen Räumen
ALLGEMEIN ¹⁾	
Kettenabstand	750 / 950 / 1.150 mm
Förderlänge	1.524 mm
KETTENSTRANG	
Anzahl	3
Kettenart	Duplex-Rollenkette
LEISTUNGSDATEN	
Anschluss	220 bis 240 V oder 380 bis 415 V, 50 Hz, Schutzart IP 54 (optional mit Umrichter)
Geschwindigkeit	18 m/min
AUFBAU	
C-Profilrahmen	65 x 200 x 5 mm, Stahl ²⁾ , pulverbeschichtet, mit Standard-RAL-Ton

1) Sonderbaugrößen auf Anfrage
2) andere Materialien auf Anfrage

ANGETRIEBENE SCHWERLASTFÖRDERTECHNIK

Angetriebener Kettenförderer AKF 2-Ü



PRODUKTBESCHREIBUNG

Der angetriebene Kettenförderer AKF 2-Ü verfügt über **2 Kettenstränge (2)** und wird mit einem unter dem Förderer angebrachten Antrieb zum Kettenstrang **übertrieben (Ü)**. Er findet seine Verwendung beim Transportieren von horizontal zu bewegenden Fördergütern auf Ladungsträgern (z. B. Paletten). Umgesetzt wird dies durch Duplex-Rollenketten. Im Standard ist dieser Kettenförderer ohne Stauplatzfunktion ausgelegt, er kann jedoch ohne großen Aufwand zum staudrucklosen Kettenförderer (mit Stauplätzen) umgebaut werden. Durch unser umfangreiches AMI-Systemzubehör, wie z. B. Seitenführung und Anfahrerschutz, ist eine Anpassung an Ihre individuellen Anforderungen möglich.

TECHNISCHE DATEN

Traglast (max.)	1.500 kg
Umgebungstemperatur	+ 5 bis + 40 °C
Aufstellbereich	Trockener Betrieb in geschlossenen Räumen

ALLGEMEIN ¹⁾

Kettenabstand	700 / 950 / 1.150 mm
Förderlänge	1.524 mm

KETTENSTRANG

Anzahl	2
Kettenart	Duplex-Rollenkette

LEISTUNGSDATEN

Anschluss	220 bis 240 V oder 380 bis 415 V, 50 Hz, Schutzart IP 54 (optional mit Umrichter)
Geschwindigkeit	12 m/min

AUFBAU

C-Profilrahmen	65 x 200 x 5 mm, Stahl ²⁾ , pulverbeschichtet, mit Standard-RAL-Ton
----------------	--

1) Sonderbaugrößen auf Anfrage
2) andere Materialien auf Anfrage



PRODUKTBESCHREIBUNG

Der angetriebene Kettenförderer AKF 3-Ü verfügt über **3 Kettenstränge (3)** und wird mit einem unter dem Förderer angebrachten Antrieb zum Kettenstrang **übertrieben (Ü)**. Er findet seine Verwendung beim Transportieren von horizontal zu bewegendem Fördergütern auf Ladungsträgern (z. B. Paletten). Umgesetzt wird dies durch Duplex-Rollenketten. Im Standard ist dieser Kettenförderer ohne Stauplatzfunktion ausgelegt, er kann jedoch ohne großen Aufwand zum staudrucklosen Kettenförderer (mit Stauplatz) umgebaut werden. Durch unser umfangreiches AMI-Systemzubehör, wie z. B. Seitenführung und Anfahrschutz, ist eine Anpassung an Ihre individuellen Anforderungen möglich.

TECHNISCHE DATEN

Traglast (max.)	2.500 kg
Umgebungstemperatur	+ 5 bis + 40 °C
Aufstellbereich	Trockener Betrieb in geschlossenen Räumen
ALLGEMEIN ¹⁾	
Kettenabstand	750 / 950 / 1.150 mm
Förderlänge	1.524 mm
KETTENSTRANG	
Anzahl	3
Kettenart	Duplex-Rollenkette
LEISTUNGSDATEN	
Anschluss	220 bis 240 V oder 380 bis 415 V, 50 Hz, Schutzart IP 54 (optional mit Umrichter)
Geschwindigkeit	12 m/min
AUFBAU	
C-Profilrahmen	65 x 200 x 5 mm, Stahl ²⁾ , pulverbeschichtet, mit Standard-RAL-Ton

1) Sonderbaugrößen auf Anfrage

2) andere Materialien auf Anfrage

ANGETRIEBENE SCHWERLASTFÖRDERTECHNIK

Angetriebener Drehtisch mit Kettenförderer ADKF 3-A

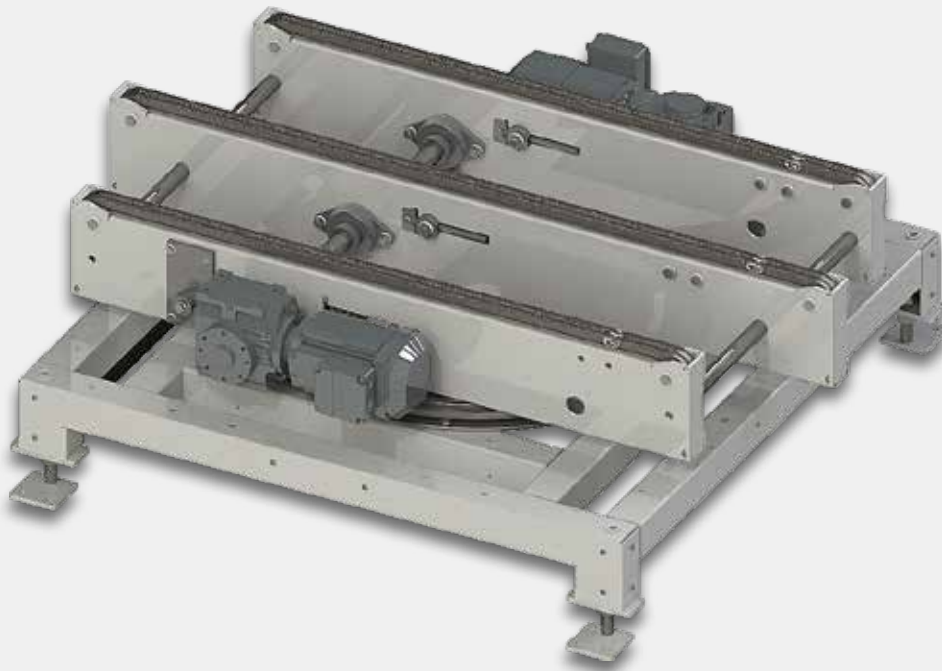

PRODUKTBE SCHREIBUNG

Der angetriebene Drehtisch mit Kettenförderer ADKF 3-A dient zum Drehen und zur Richtungsänderung von horizontal zu bewegenden Fördergütern auf Ladungsträgern, wie z. B. Paletten. Je nach System sind Drehwinkel von 0 bis 270° möglich. Im Standard ist dieser Förderer ohne Stauplatzfunktion ausgelegt, er kann jedoch ohne großen Aufwand zum staudrucklosen Förderer (mit Stauplatz) umgebaut werden. Durch unser umfangreiches AMI-Systemzubehör, wie z. B. Anfahrerschutz, ist eine Anpassung an Ihre individuellen Anforderungen möglich.

TECHNISCHE DATEN

Traglast (max.)	2.500 kg
Umgebungstemperatur	+ 5 bis + 40 °C
Aufstellbereich	Trockener Betrieb in geschlossenen Räumen

ALLGEMEIN ¹⁾

Kettenabstand	750 / 950 / 1.150 mm
Förderlänge	1.524 mm

KETTENSTRANG

Anzahl	3
Kettenart	Duplex-Rollenkette

LEISTUNGSDATEN

Anschluss	220 bis 240 V oder 380 bis 415 V, 50 Hz, Schutzart IP 54 (optional mit Umrichter)
Geschwindigkeit	12 m/min

AUFBAU

C-Profilrahmen	65 x 200 x 5 mm, Stahl ²⁾ , pulverbeschichtet, mit Standard-RAL-Ton
----------------	--

1) Sonderbaugrößen auf Anfrage
2) andere Materialien auf Anfrage

ANGETRIEBENE SCHWERLASTFÖRDERTECHNIK

Angetriebener Schwerlastverfahrwagen ASVW



PRODUKTBEschREIBUNG

Der angetriebene Schwerlastverfahrwagen ASVW dient zum Verfahren von horizontal zu bewegenden Fördergütern auf Ladungsträgern, wie z. B. Paletten. Mit diesem Verfahrwagen können verschiedene Positionen angefahren und Lücken in Förderstrecken effizient geschlossen werden. Durch die Kombination mit unseren angetriebenen Komponenten, wie z. B. Rollen- und Kettenförderern sowie Paletteneckumsetzern und Drehtischen, eröffnen sich viele zusätzliche Möglichkeiten des Weitertransports der verschiedenen Fördergüter.

TECHNISCHE DATEN

Traglast (max.)	2.500 kg (in Abhängigkeit vom integrierten Förderer)
Umgebungstemperatur	+ 5 bis + 40 °C
Aufstellbereich	Trockener Betrieb in geschlossenen Räumen

ALLGEMEIN ¹⁾

Nennbreite / Kettenabstand	In Abhängigkeit vom integrierten Förderer
Rollenteilung	In Abhängigkeit vom integrierten Förderer
Förderlänge	1.524 mm

LEISTUNGSDATEN

Anschluss	220 bis 240 V oder 380 bis 415 V, 50 Hz, Schutzart IP 54 (optional mit Umrichter und in Abhängigkeit vom integrierten Förderer)
Geschwindigkeit (max.)	18 m/min (Fördergeschwindigkeit) / 48 m/min (Verfahrgeschwindigkeit)

AUFBAU

Rahmen	Stabile Konstruktion aus Stahl ²⁾ , pulverbeschichtet, mit Standard-RAL-Ton
--------	--

1) Sonderbaugrößen auf Anfrage
2) andere Materialien auf Anfrage

ANGETRIEBENE SCHWERLASTFÖRDERTECHNIK

Zubehör angetriebene Kettenförderer



Seitenführung für angetriebene Kettenförderer AKF-2 und AKF-3

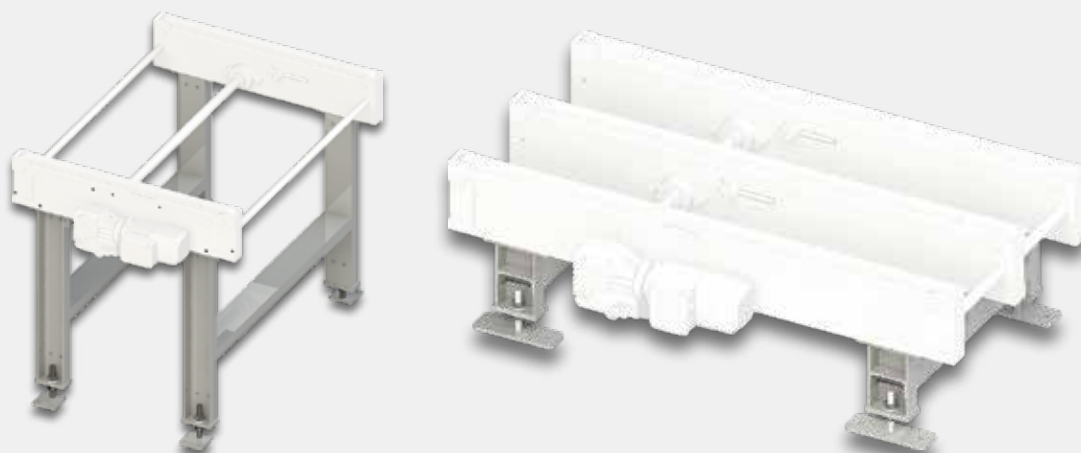

Schwerlaststützen für angetriebene Kettenförderer AKF-2 und AKF-3

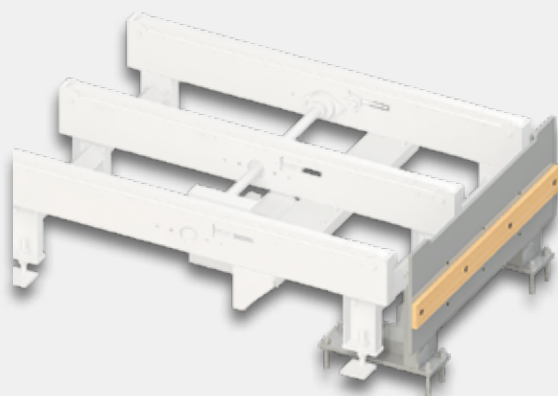

Anfahrerschutz für angetriebene Kettenförderer AKF-2 und AKF-3

ANGETRIEBENE SCHWERLASTFÖRDERTECHNIK

Zubehör angetriebene Kettenförderer



Trittleche für angetriebene Kettenförderer AKF-2 / AKF-3



Kompletteinhausung eines Drehtisches mit Kettenförderer AKF-2 / AKF-3 (ohne Trittleche)

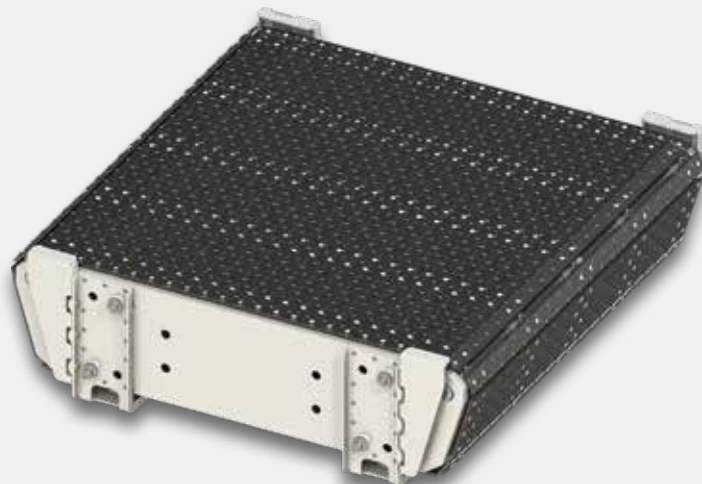

Sonderlösung: Begehbarer Kettenförderer für verschiedene Palettentypen

ANGETRIEBENE SCHWERLASTFÖRDERTECHNIK

Angetriebene Palettenprüfstation APS

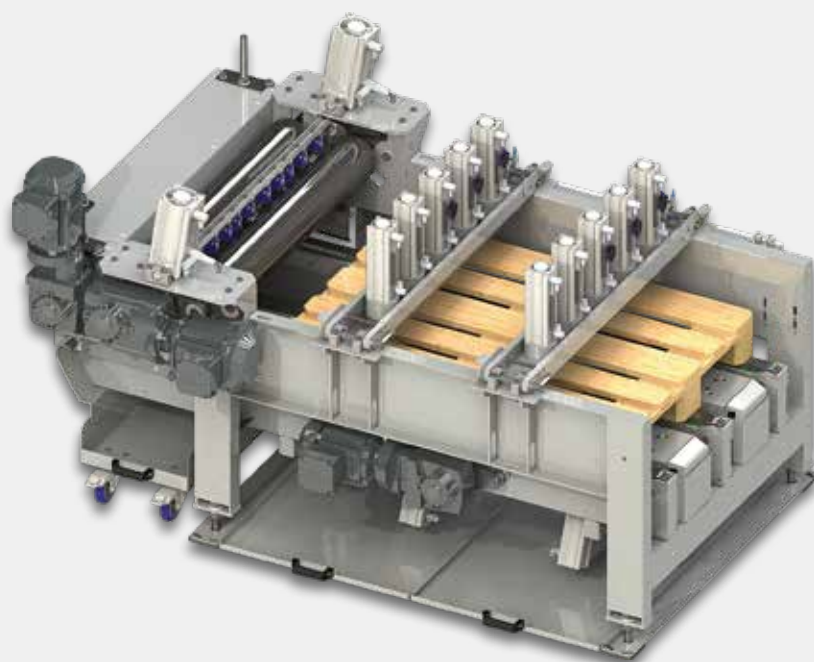

PRODUKTBESCHREIBUNG

Die kompakte angetriebene Palettenprüfstation APS dient zur Prüfung von unbeladenen Paletten, wie z. B. Europaletten, auf ihre Qualität und Maßhaltigkeit. Der Transport der einzelnen Palette erfolgt über einen integrierten Kettenförderer mit 3 Kettensträngen.

TECHNISCHE DATEN

Traglast (max.)	50 kg
Umgebungstemperatur	+ 5 bis + 40 °C
Aufstellbereich	Trockener Betrieb in geschlossenen Räumen

ALLGEMEIN ¹⁾

Kettenabstand	700 mm
Förderlänge	1.524 mm

KETTENSTRANG

Anzahl	3
Kettenart	Duplex-Rollenkette

LEISTUNGSDATEN

Anschluss	220 bis 240 V oder 380 bis 415 V, 50 Hz, Schutzart IP 54
Geschwindigkeit	12 m/min

AUFBAU

Rahmen	Stabile Konstruktion aus Stahl ²⁾ , pulverbeschichtet, mit Standard-RAL-Ton
--------	--

1) Sonderbaugrößen auf Anfrage
2) andere Materialien auf Anfrage



PRODUKTBESCHREIBUNG

Der kompakte angetriebene Palettenautomat APA 15 dient zum Stapeln und Entstapeln von Paletten. Die Paletten können automatisch durch eine Förderstrecke vereinzelt zugeführt oder einzelne Paletten zu einem Stapel zusammengefasst werden. Der Transport der einzelnen Palette erfolgt über einen integrierten Rollen- oder Kettenförderer.

TECHNISCHE DATEN

Traglast (max.)	750 kg
Umgebungstemperatur	+ 5 bis + 40 °C
Aufstellbereich	Trockener Betrieb in geschlossenen Räumen

ALLGEMEIN ¹⁾

Palettenbreite	800 / 1.000 / 1.200 mm
Taktzeit pro Palette	15 Sekunden
Stapelhöhe (max.)	15 Paletten

LEISTUNGSDATEN

Versorgung	Druckluft 6 bis 8 bar / 24 V DC (optional auch elektrisch angetrieben)
------------	--

AUFBAU

Rahmen	Stabile Konstruktion aus Stahl ²⁾ , pulverbeschichtet, mit Standard-RAL-Ton
--------	--

1) Sonderbaugrößen auf Anfrage
2) andere Materialien auf Anfrage



AUTOMATISIERUNGSTECHNIK

INNOVATIV UND ALLES AUS EINER HAND

Die Digitalisierung schreitet zügig voran. Gleichzeitig nimmt die Komplexität der Prozesse und Anlagen in Produktion und Intralogistik zu. Eine wichtige Voraussetzung, um die sich hier bietenden Potentiale ausschöpfen zu können, ist die Vernetzung aller an der innerbetrieblichen Wertschöpfungskette beteiligten teil- und vollautomatisierten Systeme. Elementar ist dabei der Datenaustausch zwischen Komponenten der Förder- und Lagertechnik und robotergestützten Systemen, wie sie in der Kommissionierung, Palettierung oder Produktion zum Einsatz kommen.

Wir erarbeiten mit Ihnen zusammen die richtige und durchgängige Automatisierungslösung für die jeweilige Projektanforderung. So lassen sich mit den passenden Komponenten und Teilsystemen – alles aus einer Hand – eine optimierte Effizienz und Leistung für Ihre Intralogistikanlagen und Materialflusssysteme generieren. Zudem werden unnötige Schnittstellen vermieden und eine maximale Flexibilität erreicht.



AUTOMATISIERUNGSTECHNIK

Perfektion in Automation

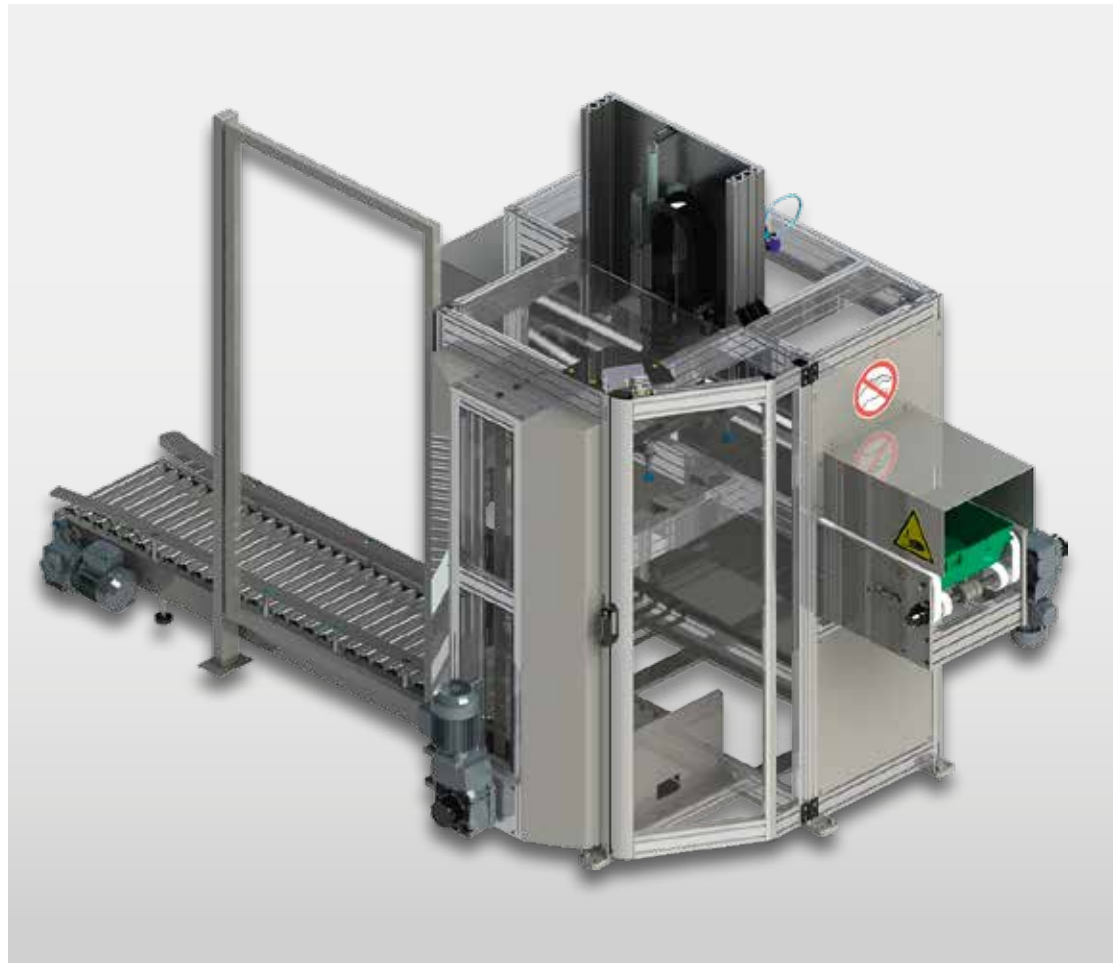

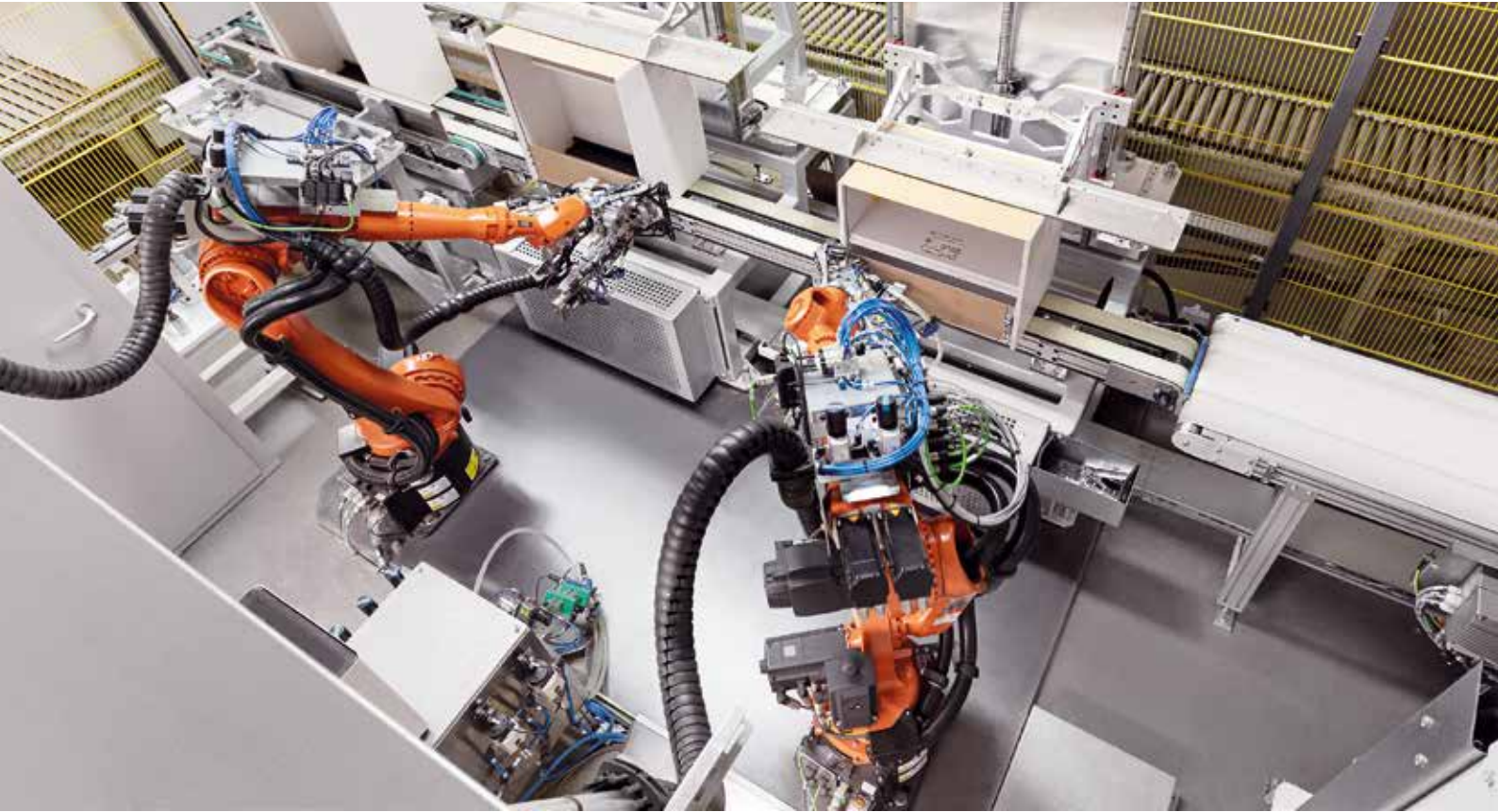

AUTOMATISIERUNGSTECHNIK

Perfektion in Automation



AUTOMATISIERUNGSTECHNIK

Dynamischer Warenauslagerer DWS



PRODUKTBESCHREIBUNG

Der dynamische Warenauslagerer DWS dient zum Zwischenspeichern von Fördergütern, wie z. B. Polybags, Päckchen und Paketen, in Abhängigkeit vom Füllstand bis maximal 160 Kilogramm. Je nach Fördergut kann das Einzelgewicht maximal 32 Kilogramm betragen. Der DWS kann ohne zusätzlichen Bediener betrieben werden, und die automatische Höhenverstellung sorgt für einen optimalen Füll- und Verteilungsgrad sowie eine ergonomische Arbeitshöhe bei der späteren Entnahme der Fördergüter. Er ist mobil und kann platzsparend zusammengeklappt werden, dadurch ist es möglich, ihn auch von der Anlage getrennt einzulagern.

TECHNISCHE DATEN

Füllgewicht (max.)	160 kg
Umgebungstemperatur	+ 5 bis + 40 °C
Aufstellbereich	Trockener Betrieb in geschlossenen Räumen (standfest an den Befestigungspunkten des bauseitigen Stützgestells)

ALLGEMEIN

Aufstellmaße	ca. 2.350 x 1.300 x 1.550 mm
Gewicht	ca. 460 kg

LEISTUNGSDATEN

Aufwickel-Einheit	PES-Auffangmatte, angetrieben mit 400 V Getriebemotor
Anschluss	220 bis 240 V oder 380 bis 415 V, 3-phasig, 50 Hz, Schutzart IP 54 (nicht explosionsgeschützt)

BELADUNG IN ABHÄNGIGKEIT VOM FÜLLSTAND

Bis 20 %	≈ 60 kg
Bis 40 %	≈ 85 kg
Bis 60 %	≈ 110 kg
Bis 80 %	≈ 135 kg
Bis 100 %	≈ 160 kg

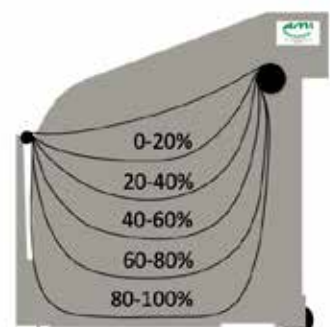



INDIVIDUELLE
AUSFÜHRUNGEN



SMART-FLEXDEPOT – das ist höchstes Lagernutzvolumen auf kleinstem Raum, um Unternehmen der unterschiedlichsten Branchen die jederzeitige innerbetriebliche Verfügbarkeit und schnelle Bereitstellung von Produkten und Teilen zu sichern. Die innovative Technik mit doppelt rotierendem Vakuumgreifersystem ermöglicht es, verschiedenste Formen und Verpackungen (eckig, zylindrisch, Tüten, etc.) nutzvolumenoptimiert einzulagern und später wieder zu kommissionieren. Durch die Modulbauweise lässt sich dieses flexibel erweiterbare Lagersystem sowohl in Bestandsgebäuden wie auch in Neubauten schnell und unkompliziert integrieren. Moderne Software und eine passende App sorgen für eine einfache Bedienung und eine jederzeitige Funktionsübersicht.

OPTIMALE SYSTEMVORTEILE



Weitere
Informationen!

- ➔ Raumwunder
- ➔ Hohe Passgenauigkeit
- ➔ Einfache Bedienung
- ➔ Modular erweiterbar
- ➔ Maximale Auslastung
- ➔ 24/7-Service
- ➔ Automatische Softwareupdates
- ➔ Individuelles Design
- ➔ Topqualität der verbauten Materialien
- ➔ Geringes Gesamtgewicht

SMART-FLEXDEPOT

made by **AMI**

FLEXIBLE LAGERUNG,
BESTE PERFORMANCE



INTELLIGENTES, FLEXIBLES LAGERN
UND KOMMISSIONIEREN
MIT HÖCHSTEM **NUTZVOLUMEN**
UND MAXIMALER **LAGERDICHTE**.

3D-ANIMATION



Apotheken

Pharma & Kosmetik

Krankenhäuser

Industrie

Großhandel

Zentrallager

Einzelhandel

**BRANCHEN-
ÜBERGREIFEND**
EINSETZBAR



24/7

HÖCHSTE ANLAGENVERFÜGBARKEIT

RUND UM DIE UHR ABRUFBAR!

WELTWEIT FÜR SIE DA!

**NUTZEN SIE UNSERE ERFAHRUNG UND
UNSERE INDIVIDUELL KOMBINIERBAREN
LEISTUNGEN:**

- 24/7-Bereitschaft und Vor-Ort-Service
- Ersatzteile mit höchster Verfügbarkeit
- Inspektion, Wartung und Reparaturen
- Schulung, Training und Ausbildung

UNSERE SERVICELEISTUNGEN

24/7 - BEREITSCHAFT und VOR-ORT-SERVICE

Wir sind für Sie da – an 365 Tagen im Jahr! Über einen Fernzugang zu Ihrer Anlage werden mögliche Probleme von unserem Serviceteam sofort erkannt und gelöst. Kann eine Störung – trotz telefonischer Beratung und Fernzugriff – nicht behoben werden, machen sich unsere Servicetechniker schnell und rund um die Uhr auf den Weg zu Ihnen.



ERSATZTEILE MIT HÖCHSTER VERFÜGBARKEIT

Da wir die Komponenten unserer Anlagen nahezu ausschließlich selbst produzieren, sind kurze Lieferzeiten für uns der Standard. Auf diese Weise sichern wir die Verfügbarkeit wichtiger Ersatzteile sowohl im Reparatur- oder Wartungsfall, als auch für Retrofit-Maßnahmen. Wir erarbeiten - gemeinsam mit Ihnen - die zu Ihrer Intralogistikanlage passende Strategie und das richtige Konzept für ein nachhaltig wirkendes Ersatzteilmanagement.



INSPEKTION, WARTUNG und REPARATUREN

Eine regelmäßige Inspektion und Wartung Ihrer Anlage vermeidet ungewollte Stillstände, gibt mehr Flexibilität bei der Planung von z. B. Erweiterungen und reduziert vor allem die Instandhaltungskosten. Gemeinsam mit Ihnen erarbeiten wir die zu Ihrer Anlage passenden Inspektions- und Wartungskonzepte. Je nach Beanspruchung Ihrer Anlage sind der Verschleiß und die Abnutzung der Komponenten entsprechend stark. Wir tauschen die kritischen Teile aus und stellen die ursprüngliche Verfügbarkeit wieder her. Sollte ein normaler Austausch nicht mehr sinnvoll sein, stehen wir Ihnen auch gerne bei einer Modernisierung Ihrer Anlage zur Seite.



SCHULUNG, TRAINING und AUSBILDUNG

Gut geschulte Mitarbeiter sind – gerade in automatisierten Intralogistikanlagen mit hoher Komplexität – unverzichtbar für einen effizienten und störungsfreien Betrieb, der letztlich auch Einfluss auf die Wettbewerbsfähigkeit Ihres Unternehmens hat. Gemeinsam mit Ihnen entwickeln wir das richtige Schulungsprogramm. Dabei unterstützen gut ausgestattete Schulungsräume bei uns in Luckenbach die Arbeit unserer Trainer ebenso, wie moderne Kommunikationstechniken und praktische Übungen in unserem Technikum.



RUFEN SIE UNS AN! 02662 9565-0
IHR AMI-SERVICETEAM



HIER PRODUZIEREN WIR FÜR SIE

UNSER WERK IN LUCKENBACH

Die AMI Förder- und Lagertechnik GmbH wurde ursprünglich 1987 in Alpenrod gegründet und hat ihren Stammsitz seit 2012 in Luckenbach im Westerwald. Wir beschäftigen mittlerweile über 200 Mitarbeiter und haben unsere Kapazitäten vor allem in den Bereichen Entwicklung und Fertigung in den vergangenen Jahren deutlich ausgebaut. In neuen Werkshallen, mit modernem Maschinenpark ausgestattet, produzieren wir mit einer Fertigungstiefe von über 87 % unsere Produkte für Systeme und Anlagen der automatisierten Intralogistik. Darüber hinaus umfasst unser Portfolio robotergestützte Einheiten für die Fertigung und Montage sowie vollautomatisierte Produktionslinien für ein breites Spektrum industrieller Anwendungen.



AMI
STETS DIE RICHTIGE WAHL

HINWEIS:

Bei Fragen rufen Sie uns gerne an! Unser Fachpersonal steht Ihnen mit Rat und Tat zur Seite. Oder vereinbaren Sie direkt einen Beratungstermin mit unseren Außendienstmitarbeitern in Ihrem Hause. Gemeinsam mit Ihnen erarbeiten wir Ihr neues Materialflusskonzept direkt vor Ort!



AMI Förder- und Lagertechnik GmbH

Leystraße 27
D-57629 Luckenbach
Telefon: +49 2662 9565-0
info@ami-foerdertechnik.de
www.ami-foerdertechnik.de
www.ami-foerdersysteme.de